

升

ZONTES

РУКОВОДСТВО

ПО ЭКСПЛУАТАЦИИ СКУТЕРОВ ZONTES

МОДЕЛИ:

ZT350-D, ZT350-M, ZT350-E

2023

Содержание

Введение.....	6
1 Общая информация.....	8
1.1 Информация по безопасности	10
1.2 Внесение изменений в конструкцию	15
1.3 Хранение скутера.....	15
1.5 Комплектация скутера.....	17
1.6 Модели скутеров.....	18
2 Знакомство со скутером.....	19
2.1 Органы управления	19
2.2 Расположение частей и механизмов	20
2.2.1 Система бесключевого доступа	32
2.2.2 Приборная панель	38
2.3 Перед поездкой.....	50
2.4 Предпусковой осмотр.....	50
2.5 Подготовка к поездке.....	52
2.5.1 Регулировка положения руля.....	52
2.5.2 Регулировка зеркал	53
2.5.3 Регулировка рычагов переднего и заднего тормоза.....	53
2.5.4 Регулировка троса газа.....	54
2.5.5 Проверка холостых оборотов	55
2.5.6 Система улавливания паров бензина	55
2.5.7 Топливо, охлаждающая жидкость, моторное и трансмиссионное масло.....	56
2.5.8 Регулировка задней подвески	62

2.5.9	Покрышки	63
2.5.10	Разъемы для подключения внешних устройств.....	66
2.5.11	Электрические компоненты.....	67
3	Основные функции и управление.....	69
3.1	Период обкатки.....	69
3.2	Запуск и остановка двигателя	72
3.3	Управление скутером	74
3.3.1	Трансмиссия.....	74
3.3.2	Поездка	75
3.3.3	Торможение и парковка	76
3.4	Заправка топливного бака	77
3.5	Световые приборы и сигналы.....	78
3.6	Катализатор.....	82
4	Обслуживание скутера	83
4.1	Общие положения	83
4.2	Ежедневная проверка.....	93
4.3	Обслуживание аккумулятора.....	94
4.4	Обслуживание воздушных фильтров.....	99
4.5	Свеча зажигания	102
4.6	Замена масла в двигателе, в трансмиссии и замена масляного фильтра.....	106
4.7	Обслуживание системы охлаждения	113
4.8	Контроль и замена тормозной жидкости.....	115
4.9	Обслуживание ременного привода	117
4.10	Колесные диски и обслуживание покрышек	118

4.11 Регулярная смазка частей и элементов	121
4.12 Тормозные колодки.....	122
4.13 Контроль и регулировка подшипников рулевой колонки	129
4.14 Замена световых сигналов	132
4.15 Мойка и уход за скутером.....	133
5 Возможные неполадки и их устранение	136
6 Общие рекомендации	141
7 Положение о гарантии	143
Приложение А. Акт приема-передачи.....	148
Приложение Б. Гарантийный талон	149
Приложение В. Информация о проведенном ремонте или ТО	150
Приложение Г. Технические характеристики	152
Приложение Д. Особые отметки.....	155
Приложение Е. Порядок подключения мобильных устройств.....	156



ВВЕДЕНИЕ

Уважаемый покупатель, благодарим вас за выбор скутера ZONTES. Данный продукт создан благодаря современным разработкам, всесторонним испытаниям, а также нашему стремлению к достижению высшей степени надежности и безопасности. Тщательно изучите данное руководство перед тем, как приступить к эксплуатации техники. Указанное руководство распространяется на скутеры ZONTES моделей ZT350-D, ZT350-M, ZT350-E. В руководстве описаны рекомендации по вождению и эксплуатации техники, а также содержится гарантийный талон на приобретенную технику. Данное руководство является неотъемлемой частью скутера и должно быть передано следующему владельцу.

Наша компания ведет непрерывную работу над усовершенствованием конструкции и оптимизацией сборочного процесса. По этой причине, могут иметь место некоторые расхождения между вашим скутером и фотографиями или текстом в данном руководстве. Вся информация в данном руководстве является актуальной на момент отправки документа в печать. Производитель оставляет за собой право вносить любые изменения, необходимые для усовершенствования, улучшения характеристик и повышения надежности вышеупомянутых продуктов.

Мы делаем все возможное для повышения уровня предоставляемой технической поддержки. Поэтому настоятельно рекомендуем вам строго следовать указаниям, приведенным в данном руководстве, особенно в период обкатки скутера. Таким образом, ваш скутер, безусловно, будет дарить вам незабываемые эмоции. Указания, содержащиеся в данном руководстве, помогут вам использовать возможности скутера в полной мере, с точки зрения производительности и срока эксплуатации. Данное руководство содержит полезную информацию по уходу за вашим транспортным средством, а также описывает основные операции по техническому обслуживанию. Если вам потребуется любая помощь или возникнут предложения/пожелания, вы всегда можете связаться с нашим авторизованным дилером и/или сервисным центром.

В руководстве применяются символы, которые несут определенную смысловую нагрузку:

	Данный символ указывает на особые инструкции или процедуры, которые, в случае неправильного выполнения, могут привести к травмам или смерти. Будьте особо внимательны и осторожны.
	Данный символ указывает на запрет производить определенные действия, в связи с опасностью для жизни людей и вероятностью повреждения техники.
	Данный символ указывает на запрет использовать открытый огонь, в связи с опасностью возгорания.
ВНИМАНИЕ!	Данное обозначение указывает на особые инструкции или процедуры, которые, в случае неправильного выполнения, могут привести к повреждению или разрушению скутера, а также усложнить выполнение работ.
РЕКОМЕНДАЦИИ	Данная надпись указывает на то, что выполнение приведенных указаний значительно повысит удобство эксплуатации и вашу безопасность.

1 ОБЩАЯ ИНФОРМАЦИЯ

В руководстве содержится важная информация, рекомендации по правильному использованию скутера, сведения по безопасности, а также полезные советы. В конце данного руководства по эксплуатации размещен гарантийный талон, в котором содержится важная информация о гарантийных условиях и техническом обслуживании.

ВНИМАНИЕ!

Владелец обязан предоставить гарантийный талон (Приложение Б) при каждом обращении к дилеру и/или в сервисный центр, для заполнения дилером. Каждый мотоцикл имеет уникальный номер VIN (фото 1.1).

Для заказа запасных частей вам будет необходимо предоставить данный номер VIN, а также серийный номер двигателя (фото 1.2).

Мы рекомендуем вам записать эти данные и держать их в надежном месте.

Скутер передается покупателю по Акту приема-передачи (Приложение А) в исправном состоянии



Фото 1.1. Надпись идентификационного номера 1 расположена под сиденьем. Табличка с VIN номером, датой выпуска и номерами 2 расположена в передней части скутера над радиатором.



Фото 1.2. Серийный номер двигателя 3 нанесен слева на картере двигателя.

1.1 ИНФОРМАЦИЯ ПО БЕЗОПАСНОСТИ

В руководстве содержится важная информация, рекомендации по правильному использованию скутера, сведения по безопасности, а также полезные советы. В конце данного руководства по эксплуатации размещен гарантийный талон, в котором содержится важная информация о гарантийных условиях и техническом обслуживании.

	При заправке скутера обязательно заглушите двигатель и следите за тем, чтобы топливо не проливалось на бак или глушитель, а также не курите вблизи техники.
	Паркуйте скутер в безопасных местах и не оставляйте его без присмотра. Помимо этого, не паркуйте технику на неустойчивых покрытиях или неровных поверхностях.
	Запрещается заводить скутер в закрытых помещениях. Выхлопные газы токсичны и имеют свойство быстро накапливаться в замкнутом пространстве, что может привести к потере сознания или летальному исходу. Если вам необходимо запустить двигатель в закрытом помещении, убедитесь, что оно хорошо вентилируется.

ВНИМАНИЕ!

Во время движения всегда держите ноги на подножках скутера, а обе руки – на руле.

При работе двигателя элементы выхлопной системы и глушитель подвержены значительному нагреву и сохраняют высокую температуру в течение некоторого времени после выключения.

Не прикасайтесь к горячим элементам выхлопной системы.

- Данный скутер предназначен для использования на дорогах общего пользования, улицах или шоссе. Скутер имеет Паспорт Транспортного Средства (ПТС или ЭПТС) и должен быть зарегистрирован в ГИБДД.
- Перед поездкой обязательно ознакомьтесь с руководством по эксплуатации.
- Всегда надевайте шлем. Шлем позволяет существенно снизить количество и тяжесть травм головы. Шлем является основной частью снаряжения и должен быть испытан специализированной организацией, независимой от изготовителя шлема, а также иметь ремешок для подбородка, который должен быть надежно затянут. При покупке шлема обратите внимание на наклейки DOT или ECE. Если шлем был протестирован независимой организацией, вы найдете логотип организации внутри шлема. В обязательном порядке всегда используйте защитную экипировку. В целях снижения риска получения травм, настоятельно рекомендуется носить специальный шлем, защитные перчатки, брюки с защитными вставками на бедрах и коленях, защиту локтей, защиту тела. Всегда носите защитную экипировку, полностью закрывающую ноги. Избегайте излишне свободной одежды, т.к. она может зацепиться за рычаги управления, подножки или колёса. Во время поездок в ночное время надевайте одежду со светоотражающими элементами.
- Не прикрепляйте к скутеру коляску, прицеп и другие подобные аксессуары.
- Не перегружайте технику. Максимальная несущая масса левого и правого передних багажных ящиков составляет 1,5 кг, максимальная несущая масса заднего вещевого ящика составляет 5 кг, а задний багажник выдерживает нагрузку до 10 кг. Не превышайте загрузку! Не вносите изменения без разрешения!
- Не управляйте скутером после употребления алкоголя. Алкоголь абсолютно несовместим с вождением. Даже небольшая порция алкоголя существенно снижает способность реагировать на изменения дорожной обстановки.
- Для поддержания рабочего состояния и высокого уровня надежности техники необходимо проведение периодического технического обслуживания (ТО).
- Максимальная производительность стандартных тормозных колодок и покрышек достигается на сухих поверхностях. Будьте осторожны при езде по мокрой дороге, особенно во время дождя, поскольку сцепление с дорогой в таких условиях заметно снижается.

При использовании передних и заднего ящика для хранения имейте в виду следующие моменты:

1. Перед началом работ обязательно закройте все ящики для хранения и сиденья.
2. Задний вещевой ящик расположен близко к двигателю, что может привести к повышению температуры в ящике. Не кладите легковоспламеняющиеся, взрывоопасные предметы в задний ящик.
3. Чтобы предотвратить попадание влаги в ящик для хранения, оберните мокрые предметы полиэтиленовым пакетом, прежде чем класть их внутрь.
4. Перед мойкой заверните вещи в пакет, чтобы исключить намокание вещей, либо вытащите вещи из ящиков.
5. Не кладите хрупкие или ценные вещи в ящик для хранения.
6. Некоторые шлемы нельзя разместить в заднем отсеке из-за их размера и формы.



1. Каждый водитель и пассажир должны быть ознакомлены с особенностями вождения скутера, так как размещение пассажира является важным фактором для безопасной поездки. Если центр тяжести тела слишком сильно отклоняется от центральной плоскости скутера и резко перемещается во время поездки, это делает управление транспортным средством более сложным. Во время движения пассажир должен сидеть на пассажирском сиденье максимально устойчиво и не должен мешать водителю управлять скутером.
2. Недопустимо перевозить животных на скутере.
3. Не перевозите тяжелый или громоздкий багаж. Перегрузка неизбежно повлияет на управляемость скутера и снижает его мощность.
4. Не устанавливайте аксессуаров, которые снизят мощность скутера.
5. Если увеличить нагрузку на руль или переднюю подвеску, это затруднит управление рулем, что сделает вождение опасным.



6. Данное транспортное средство нельзя переоборудовать в трехколесный мотоцикл с боковой коляской и нельзя использовать для буксировки прицепа или других транспортных средств. Изготовитель не несет ответственности за ущерб или травмы, вызванные самостоятельным изменением конструкции скутера.

Обратите внимание на то, что вы несете ответственность за свою безопасность и безопасность окружающих.

Обслуживание выхлопной системы

На скутерах данной серии установлен глушитель с катализатором, который позволяет эффективно снизить выброс вредных веществ в атмосферу в процессе эксплуатации.

Чтобы увеличить срок службы выхлопной системы и избежать неисправностей, вызванных неправильным использованием и обслуживанием, обязательно соблюдайте следующие меры:

- запрещается длительная езда на высокой скорости с полностью выжатым газом;
- запрещается длительная езда с повышенной загрузкой и на пониженной передаче;
- не допускайте попадания масла и топлива в глушитель;
- не мойте горячий глушитель холодной водой;
- не отключайте двигатель при передвижении накатом;
- используйте только рекомендованное и качественное масло;
- используйте неэтилированный бензин;
- не допускайте попадания грязи на поверхность и внутрь глушителя;
- поддерживайте двигатель в хорошем рабочем состоянии, регулярно проводите техническое обслуживание и осмотр;

- избегайте сбоев, приводящих к сгоранию выхлопных газов двигателя в выхлопной трубе. Это может привести к выводу из строя катализатора;
- устанавливая глушитель, обратите внимание на состояние и правильность установки прокладки;
- при установке декоративной крышки глушителя обязательно установите асбестовую противонакипную прокладку в каждой точке крепления винта, чтобы избежать повреждения декоративной крышки глушителя от высокой температуры и для предотвращения возгорания;
- если вам нужно демонтировать кислородный датчик, обязательно используйте соответствующие инструменты и убедитесь, что глушитель не горячий.



1. Перед поездкой необходимо проверить заднюю тормозную систему. Убедитесь в ее работоспособности. Если имеются проблемы, то незамедлительно обратитесь в сервис.
2. Чтобы избежать возгорания, не допускайте соприкосновения глушителя скутера с другими предметами.
3. При техническом обслуживании необходимо заменять рекомендованные детали скутера, а для этого следует использовать оригинальные запасные части. Обращайтесь при этом в авторизованный сервис или к дилеру. Особенно важно использовать оригинальные электрические компоненты, иначе могут возникнуть повреждения разных систем техники.
4. Не устанавливайте дополнительные навесные аксессуары без консультации со специалистом, особенно электрические компоненты. Если проводка проведена неправильно или электрическая нагрузка слишком велика, это может привести к серьезному повреждению скутера.

1.2 ВНЕСЕНИЕ ИЗМЕНЕНИЙ В КОНСТРУКЦИЮ

Производитель скутеров постоянно работает над усовершенствованием конструктивных особенностей и эксплуатационных характеристик техники. Поэтому в данном руководстве возможны незначительные особенности в описании и изображении. Всю интересующую дополнительную информацию покупатель может уточнить при обращении в официальный дилерский центр.

Любые самостоятельные изменения, внесенные в конструкцию скутера, такие как установка неоригинальных деталей и/или аксессуаров, а также замена или демонтаж элементов конструкции, повышают риск возникновения аварийных ситуаций в связи с ухудшением управляемости и снижением эффективности тормозной системы техники. Самостоятельная модификация скутера незамедлительно аннулирует гарантию и освобождает Производителя/Продавца от любых обязательств перед Владелецем.

1.3 ХРАНЕНИЕ СКУТЕРА

Если вы не планируете использовать скутер в течение некоторого времени, то техника нуждается в специальном обслуживании. Для этого потребуются специальные материалы, оборудование и навыки. По этой причине рекомендуем обращаться в сертифицированные сервисы.

Если вы хотите обслужить скутер и подготовить его к длительному хранению самостоятельно, выполните следующие действия:

1. Полностью замените масло.
2. Чтобы предотвратить попадание влажного воздуха в двигатель закройте впускное отверстие воздушного фильтра и выпускное отверстие глушителя пробками.
3. Слейте топливо из топливного бака до минимального уровня.

4. Извлеките аккумуляторную батарею (АКБ) и очистите ее поверхность мыльным раствором (с нейтральной средой). Очистите электроды от загрязнений.
5. Храните АКБ в помещении при температуре выше 0 °С.
6. Уменьшите давление в шинах.
7. Тщательно вымойте и просушите скутер.
8. Нанесите средство для защиты резины на поверхности всех резиновых деталей.
9. Вся поверхность скутера должна быть обработана специальным защитным воском.
10. Накройте скутер чехлом и разместите его в сухом и проветриваемом месте.

РЕКОМЕНДАЦИИ. Заряжайте извлеченную аккумуляторную батарею не реже одного раза в месяц, это будет способствовать сохранению ее эксплуатационных характеристик.

Запуск скутера после длительного хранения

1. Снимите чехол и тщательно помойте скутер.
2. Выньте пробки из воздухозаборника воздушного фильтра и выпускного отверстия глушителя.
3. Полностью замените моторное масло и масляный фильтр.
4. Заправьте топливный бак свежим бензином.
5. Установите и подключите АКБ.
6. Заведите скутер и проверьте работу всех органов управления и приборов.

1.4 КОМПЛЕКТАЦИЯ СКУТЕРА

Модели скутеров ZT350-D, ZT350-E, ZT350-M поставляются в комплектном состоянии. Производитель, в целях улучшения эксплуатации скутера, оставляет за собой право изменить комплектацию. Приведенная ниже комплектация актуальна на момент издания руководства по эксплуатации. Пожалуйста, уточняйте комплектность скутера у продавца на день продажи.

Комплект поставки включает в себя:

1. Скутер	1 шт.
2. Инструменты для производства работ	1 комплект
3. Устройство для зарядки аккумулятора с переходником	1 шт.
4. Инструкция по эксплуатации со схемой электрической разводки (оригинал)	1 шт.
5. Руководство по эксплуатации на русском языке	1 шт.
6. Беспроводной ключ доступа	2 шт.

РЕКОМЕНДАЦИЯ. Ответственно относитесь к ключам доступа. Один из ключей рекомендуется хранить в надежном месте.

1.5 МОДЕЛИ СКУТЕРОВ



Модель ZT350-D



Модель ZT350-E



Модель ZT350-M

2 ЗНАКОМСТВО СО СКУТЕРОМ

РЕКОМЕНДАЦИИ.

1. Начинать знакомство с вашим новым скутером и его управлением, а также практиковать навыки езды на нем, следует на отдельной закрытой площадке или трассе.
2. Для получения устойчивых навыков езды требуется время. Навыки приобретаются постепенно. До приобретения необходимых навыков вождения практиковаться следует на низкой скорости и в безопасном месте. На первых порах лучше прибегнуть к помощи опытного водителя.

Помните, что только регулярная практика ведет к совершенствованию ваших водительских навыков!

2.1 ОРГАНЫ УПРАВЛЕНИЯ

Управляя скутером, вы должны уметь контролировать газ, передний и задний тормоз, а также другие элементы управления и сигнализации, не глядя на них. Внимательно ознакомьтесь с данным разделом перед началом эксплуатации техники.

2.2 РАСПОЛОЖЕНИЕ ЧАСТЕЙ И МЕХАНИЗМОВ

Ввиду схожести оформления и расположения органов управления в данном руководстве описаны общие положения, которые присущи всем рассматриваемым моделям. На фото 2.1 – 2.5 указаны узлы, механизмы и органы управления скутера.



Фото 2.1. Вид руля и органов управления: 1 – ручка заднего тормоза; 2 - левый блок переключателей; 3 – бачок для тормозной жидкости задних тормозов; 4 – приборная панель; 5 – бачок для тормозной жидкости передних тормозов; 6 - правый блок переключателей; 7 – ручка переднего тормоза; 8 – ручка газа (акселератора).

При запуске двигателя необходимо выжать рычаг заднего тормоза 1 (фото 2.1).

Для торможения переднего колеса необходимо выжать рычаг переднего тормоза 7 на правой стороне руля. Поскольку в данном скутере используется гидравлическая тормозная система, для эффективного торможения нет необходимости применять большое усилие на рычагах. При нажатии рычагов тормозов 1 и 7 автоматически включится стоп-сигнал.

При вращении ручки газа 8 на себя происходит увеличение мощности двигателя и скорости движения. При вращении ручки 8 от себя происходит уменьшение мощности двигателя и снижение скорости движения.

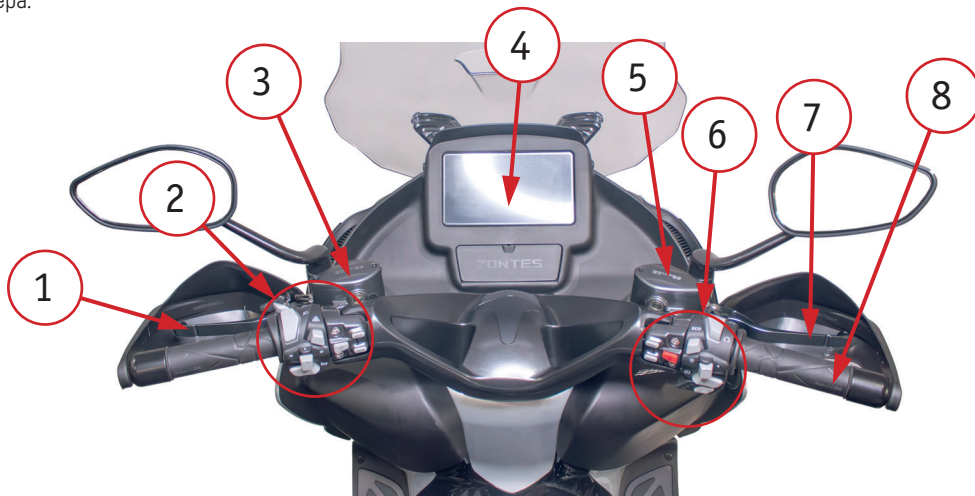

Фото 2.2. Вид справа: 1 – сиденье; 2 – правый ящик; 3 – зеркало заднего вида (две штуки); 4 – передняя фара; 5 – передний тормозной суппорт; 6 – глушитель; 7 – задний тормозной суппорт; 8 – задний амортизатор (две штуки).



Фото 2.3 Вид слева: 1 – передние поворотные огни; 2 – ветровое стекло; 3 – левый ящик;
4 – задний фонарь; 5 – заднее крыло; 6 – центральная подставка скутера;
7 – боковая подставка; 8 – переднее крыло.







Фото 2.4. Левый блок переключателей: 1 – включатель дальнего света при обгоне; 2 – переключатель режима света фары (дальний/ближний); 3 – кнопка включения аварийной сигнализации; 4 – кнопка подъема/опускания ветрового стекла; 5 – кнопка «SET»; 6 – кнопка звукового сигнала; 7 – переключатель указателей поворотов; 8 – кнопка «MODE».

Когда переключатель 2 (фото 24) находится в положении «», горит ближний свет. При переключении в положение «» загорается дальний свет, а на приборной панели загорается индикатор дальнего света «».

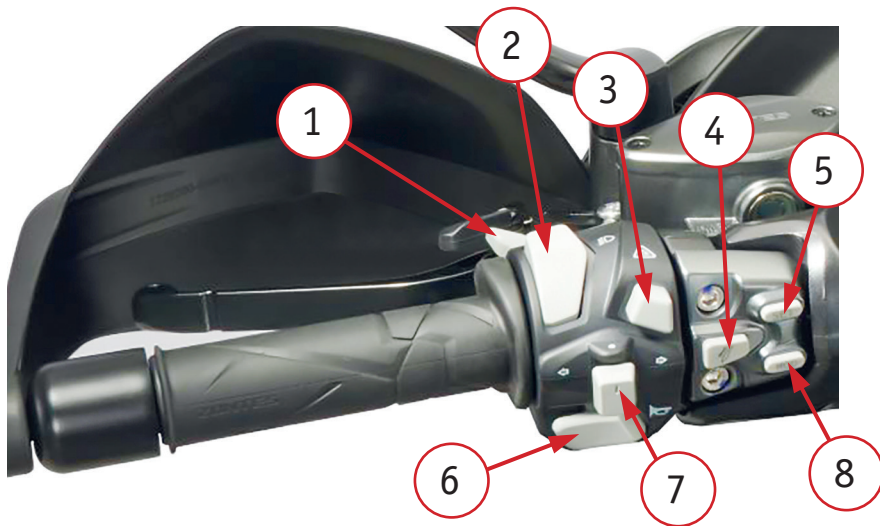
При нажатии на кнопку 3 загораются и мигают все поворотные огни скутера для оповещения остальных участников движения о наличии помехи или неисправности. Пожалуйста, всегда используйте аварийный сигнал для оповещения остальных участников дорожного движения об аварийной остановке, аварии или поломке вашего скутера.



При однократном нажатии на кнопку 4 происходит подъем ветрового стекла, при повторном нажатии происходит опускание стекла.

При нажатии на кнопку 5 «SET», на приборной панели открывается главное меню или можно подтвердить выбор опции. Кнопка 8 «MODE» позволяет выбрать следующий объект на приборной панели (переместить курсор).

При нажатии на кнопку 6 прозвучит звуковой сигнал.



Запрещается пользоваться звуковым сигналом в неположенных местах.

Когда переключатель поворотов 7 переводится в положение «», загораются левые поворотные сигналы. На приборной панели загорается и мигает указатель «».

Когда переключатель поворотов переводится в положение «», загораются правые поворотные сигналы. На приборной панели загорается и мигает указатель «».

Когда переключатель поворотов переводится в среднее положение, поворотные сигналы и указатели на приборной панели гаснут.

ВНИМАНИЕ!

При перестроении или выполнении поворота необходимо заблаговременно включать соответствующие указатели поворота. После завершения маневра поворотные огни необходимо выключить.







Фото 2.5. Правый блок переключателей: 1 – кнопка «FUEL»; 2 – кнопка «SEAT»; 3 – кнопка блокировки двигателя; 4 – кнопка «ECO» переключения режимов ЭКОНОМ/СПОРТ; 5 – кнопка включения цепи питания; 6 – кнопка включения габаритных огней; 7 – кнопка включения электрического подогрева ручек (для модели ZT350-E); 8 – кнопка электростартера.

При нажатии кнопки 1 «FUEL» (фото 2.5) открывается крышка доступа к топливному баку. Нажатие на кнопку 2 «SEAT» открывает замок блокировки сиденья. Под сиденьем находится большой вещевой ящик.

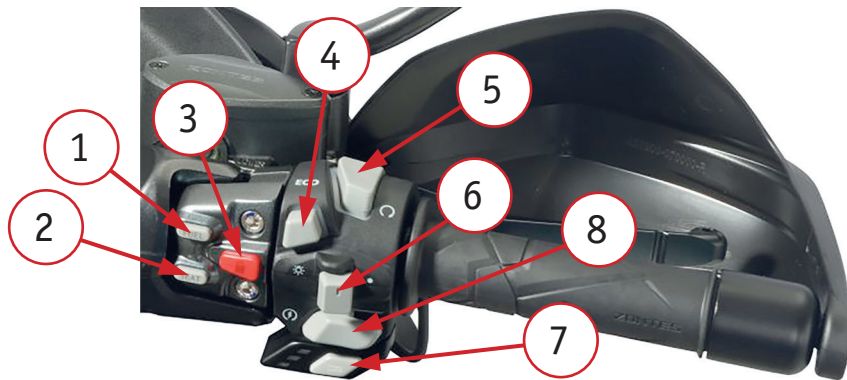
Кнопка включения цепи питания двигателя 5 имеет два положения:

1. Положение «». Цепь зажигания двигателя разомкнута, двигатель нельзя завести.
2. Положение «». Цепь зажигания двигателя замкнута, двигатель можно завести.

Если двигатель заведен и кнопку 5 переключить в положение «» двигатель сразу же выключится. Это самый быстрый и простой способ выключить двигатель.





Если кнопку отключения двигателя 5 перевести в положение «» во время движения, заднее колесо может заблокироваться и скутер с водителем упадет. Пожалуйста, не переключайте эту кнопку во время движения.

Кнопка электростартера (зажигания) 8 «».

При нажатии на эту кнопку двигатель заводится.

Переключатель света 6 имеет два положения:

1. В положении «» все световые приборы отключены.
2. В положении «» фара, габаритные огни и стоп-сигнал включены.

Фара может работать даже при выключенном двигателе. В этом случае питание фары осуществляется только от АКБ.



1. Пожалуйста, не включайте надолго фару при выключенном двигателе. Это приведет к разряду аккумулятора.
2. Не включайте дальний свет на освещенных городских дорогах.
3. Пожалуйста, выключите дальний свет при следовании за другим транспортом во встречном направлении.

Кнопка включения электрического подогрева ручек 7 (для модели ZT350-E).

Используя кнопку 7, можно включить подогрев ручек и выбрать один из пяти уровней нагрева по мощности.

Если главный выключатель скутера включен и напряжение меньше $13,1 \pm 0,1$ В, то сработает встроенная схема защиты контроллера нагрева, мигает красный индикатор, и подогрев происходить не будет.

Если главный выключатель скутера включен и напряжение больше $13,1 \pm 0,1$ В, все индикаторные лампочки не горят. В это время нажмите кнопку нагрева 7 для вывода одного из пяти уровней регулировки нагрева. Световая индикация покажет соответствующий уровень нагрева. При внезапной остановке или замедлении (снижении скорости двигателя), входное напряжение снижается ниже $13,1 \pm 0,1$ В – переключатель контроллера может быть автоматически отключен и будет мигать красный индикатор. Когда входное напряжение нестабильно, все индикаторы будут мигать.

Описание световой индикации кнопки обогрева ручки скутера указано ниже (для модели ZT350-E):

Инструкции	Описание	Световая индикация
<p>Работа с кнопкой</p>	<p>Нажатие на кнопку управляет несколькими режимами. Короткое нажатие кнопки приводит к переходам в следующей последовательности:</p> <ul style="list-style-type: none"> ▶ пятый уровень ▶ четвертый уровень ▶ третий уровень ▶ второй уровень ▶ первый уровень ▶ выключение. 	
<p>Защита аккумулятора по напряжению</p>	<p>При напряжении аккумулятора менее $13,1 \text{ В} \pm 0,1 \text{ В}$ будет мигать один нижний красный индикатор.</p>	
<p>Пятый уровень</p>	<p>Нажмите кнопку один раз. Контроллер включит пятый уровень. Все лампы светятся ярким красным светом. Выходное напряжение 100%.</p>	
<p>Четвертый уровень</p>	<p>Нажмите кнопку дважды. Контроллер включит четвертый уровень. Лампа 1 и лампа 2 яркие красные, лампа 3 светится тусклым светом. Выходное напряжение 80%.</p>	

Инструкции	Описание	Световая индикация
Третий уровень	Нажмите кнопку три раза. Контроллер включит третий уровень. Лампа 1 и лампа 2 светятся ярким светом, лампа 3 не светится. Выходное напряжение 60%.	
Второй уровень	Нажмите кнопку четыре раза. Контроллер включит второй уровень. Лампа 1 ярко светится, лампа 2 светится тускло, лампа 3 не светится. Выходное напряжение 40%.	
Первый уровень	Нажмите кнопку пять раз. Контроллер включит первый уровень. Лампа 1 светится ярко, лампа 2 и лампа 3 не светятся. Выходное напряжение 20%.	
Выключение	Нажмите кнопку шесть раз, чтобы выключить контроллер нагрева.	

2.2.1 СИСТЕМА БЕСКЛЮЧЕВОГО ДОСТУПА

Система бесключевого доступа состоит из нескольких функциональных частей (фото 2.6).

При наличии батарейки в ключе и нахождении ключа в радиусе действия сигнала контроллера, система может быть запущена в нормальном режиме.

Место доступа к контроллеру для скутеров этих моделей размещено в вещевом ящике спереди.



Фото 2.6. Состав системы бесключевого доступа (на примере модели ZT350-E): 1 – приемопередающая антенна; 2 – индуктивная антенна; 3 – генератор сигнала; 4 – активный ключ; 5 – блок зарядки.

Порт зарядки с предохранителями расположен в переднем вещевом ящике (для моделей 350-М и 350-Е – в правом ящике, для модели 350-Д – в левом ящике) (фото 2.7).

Использование беспроводного ключа

Техника комплектуется двумя ключами, один из которых следует хранить в надежном месте на случай утери основного.

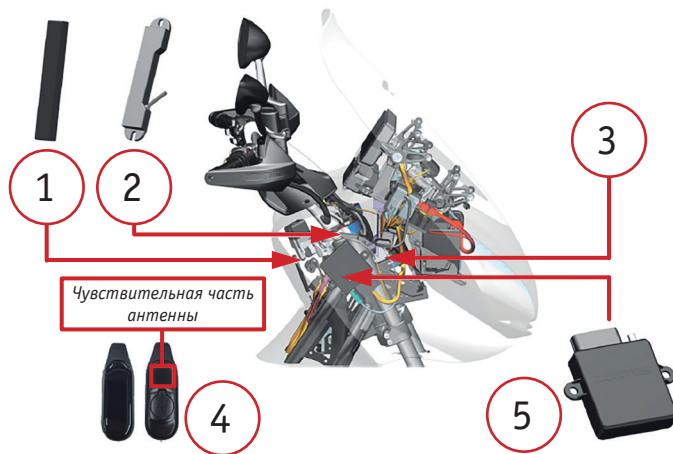
На ключе указан номер, соответствующий номеру, указанному на контроллере. Контроллер системы бесключевого доступа автоматически идентифицирует соответствующий беспроводной ключ при его нахождении вблизи транспортного средства.



Фото 2.7. Элементы порта зарядки: 1 – разъем с крышкой для зарядки АКБ; 2 – предохранитель системы бесключевого доступа (номинал 15 А); 3 – предохранитель заряда АКБ.

ВНИМАНИЕ!

На ключе есть световой индикатор с двумя режимами: зеленым и красным. Когда заряда батарейки в ключе достаточно для стабильной работы, при контакте с контроллером индикатор будет мигать зеленым светом каждые 3 секунды. В случае, если батарейка разряжена, индикатор будет мигать красным светом. Заряда одной батарейки хватает на работу ключа в течение 0,5-1 года. Если ключ не распознается и индикатор мигает красным светом, попробуйте заменить батарейку (крышка находится на задней стороне ключа).

Тип используемой батарейки – CR1225.

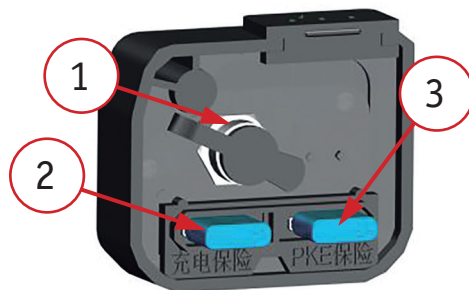
Запуск системы бесключевого доступа

При первом подключении системы бесключевого доступа к питанию (подключение к аккумулятору или при замене предохранителя системы) зуммер скутера издаст звуковой сигнал четыре раза, если ключ находится вне радиуса обнаружения.

Эти звуковые сигналы означают, что:

1. Система перезапустилась в нормальном режиме.
2. При нажатии на кнопку запуска 3 (фото 2.5) подключится питание скутера, если ключ обнаружен. Если ключ не обнаружен, то автоматически включится режим индуктивного обнаружения ключа.
3. При длительном нажатии на кнопку запуска 3 активируется режим индуктивного обнаружения.
4. Отключен режим индуктивного обнаружения.

ВНИМАНИЕ!

Время обнаружения ключа в индуктивном режиме составляет 5 секунд.

Коротко нажмите кнопку электростартера 8 (фото 2.5) на правом рулевом блоке. Индикаторы поворотов мигнут дважды, замок рулевой колонки автоматически разблокируется, а зуммер подаст один звуковой сигнал, указывающий на то, что цепь подключена.

После запуска

Двигатель заведен или работает в холостом режиме. Красная кнопка питания 3, кнопка разблокировки топливного бака 1 и кнопка замка сиденья 2 неактивны. Крышка топливного бака и замок сиденья могут быть открыты только в случае, если скутер припаркован и двигатель не заведен.

ВНИМАНИЕ!

1. Если замок рулевой колонки не открывается, возможно руль блокирует стержень замка. Попробуйте осторожно повернуть руль, чтобы дать возможность стержню замка свободно перемещаться. Вторая причина – разряженный аккумулятор, который не может осуществить разблокировку. Проверьте, заряжен ли аккумулятор.
2. Если заряд аккумулятора в норме, а после короткого нажатия на красную кнопку запуска двигатель не заводится, но контроллер издает звуковой сигнал, попробуйте использовать индуктивный способ обнаружения ключа для запуска без электричества (описано ниже). Если аккумулятор заряжен, а контроллер не издает звуковой сигнал, проверьте предохранитель системы. Если предохранитель нужно заменить, обязательно используйте предохранитель на номинальный ток 15 А.
3. Если аккумулятор разряжен, зарядите аккумулятор и повторите запуск.

Выключение системы

После остановки и парковки скутера поверните руль влево, выключите двигатель, нажмите и удерживайте красную кнопку питания 3 на правом блоке переключателей. Поворотные огни должны дважды мигнуть, замок рулевой колонки автоматически заблокируется и прозвучит звуковой сигнал.

Электрическая цепь полностью разомкнется.

Запуск при разряженной батарее в ключе

Если батарейка в ключе разряжена, вы можете завести двигатель с использованием неэлектрического индуктивного режима. Выполните следующие действия:

1. Пока двигатель еще не заведен нажмите и удерживайте красную кнопку запуска 3. Контроллер должен издать звуковой сигнал. Если этого не произошло, вытащите предохранитель системы. Через 10 секунд вставьте его обратно. Должен раздаться звуковой сигнал.
2. Поместите ключ вплотную к зоне неэлектрической индукционной антенны на пять секунд.

При обнаружении неисправного состояния контроллер выдаст звуковой сигнал различной продолжительности и выдаст код неисправности, конкретные значения которых приведены ниже.

Диагностические звуковые сигналы контроллера и коды неисправностей

Неисправность	Тип сигнала	Код	Описание
Залипла красная кнопка запуска	1 длинный и 2 коротких	8002	Распознано залипание кнопки после каждого запуска, сигнал звучит в течение 10 секунд (только 1 раз)
Залипла кнопка блокировки топливного бака	1 длинный и 4 коротких	8004	Если распознано залипание кнопки перед запуском, сигнал будет звучать каждые 10 секунд. Если распознано залипание кнопки после запуска, сигнал звучит в течение 10 секунд (только 1 раз).
Залипла кнопка замка сиденья	2 длинных	8005	Если распознано залипание кнопки перед запуском, сигнал будет звучать каждые 10 секунд. Если распознано залипание кнопки после запуска, сигнал звучит в течение 10 секунд (только 1 раз).

Неисправность	Тип сигнала	Код	Описание
Нарушен высокочастотный прием	2 длинных и 1 короткий	8006	После нажатия на кнопку TEST, была распознана неисправность. Сигнал прозвучит только 1 раз.
Потеря сопряжения беспроводного ключа	2 длинных и 3 коротких	8008	Сигнал звучит однократно каждый раз при попытке запуска.
Низкий заряд батареи ключа	3 длинных	8009	После нажатия на кнопку TEST, была распознана неисправность. Сигнал прозвучит только 1 раз.
Замок рулевой колонки неправильно открывается	5 коротких	8010	Сигнал разблокировки замка распознается каждый раз при запуске. Сигнал прозвучит только 1 раз.
Замок рулевой колонки неисправен	5 коротких	8011	Сигнал блокировки замка распознается каждый раз при отключении системы. Сигнал прозвучит только 1 раз.
Неисправна антенна низкочастотного передатчика	3 длинных и один короткий	8012	Сигнал звучит каждый раз при попытке запуска.
Ключ вне зоны распознавания сигнала	8 коротких	8014	Сигнал звучит каждый раз при попытке запуска.

2.2.2 ПРИБОРНАЯ ПАНЕЛЬ

Приборная панель может быть настроена на один из четырех видов отображения: базовый, гоночный, уличный, упрощенный.



Фото 2.8. Приборная панель:

1. индикатор левого поворота;
2. индикатор низкого давления в шинах;
3. индикатор необходимости проведения ТО;
4. индикатор системы ABS;
5. индикатор неисправности двигателя;
6. часы;
7. индикатор правого поворота;
8. спидометр;
9. индикатор температуры двигателя
10. индикатор бесключевого доступа;
11. индикатор заряда аккумулятора;
12. индикатор пройденного километража;
13. режим работы (спорт/эконом);
14. индикатор паркинга;
15. индикатор системы курсовой устойчивости (TCS);
16. индикатор дальнего света;
17. индикатор уровня топлива;
18. тахометр.

При подключении устройств по Bluetooth в верхней части приборной панели высветится соответствующий значок информирования о соединении.

При коротком нажатии кнопки питания скутера 3 (фото 2.5) запускается самопроверка, и на приборной панели отображаются все результаты. Скорость оборотов двигателя сканируется до максимальной отметки, после чего возвращается в нормальный режим работы.

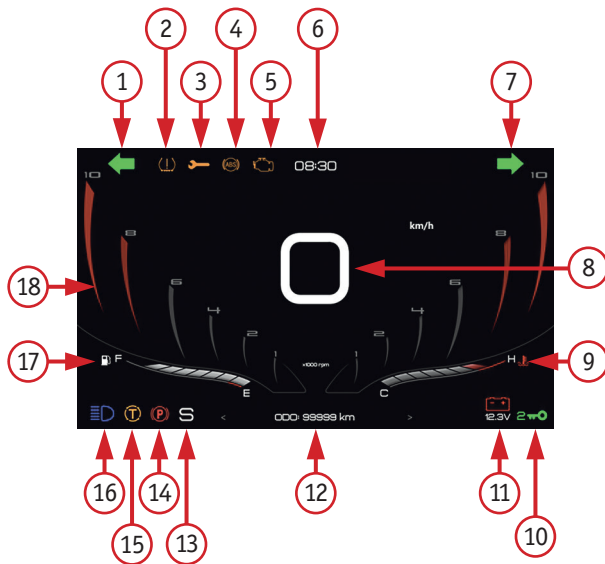
ВНИМАНИЕ!

1. Не мойте приборную панель с помощью мойки высокого давления.
2. Для очистки приборной панели не используйте органические растворители, такие как бензин, керосин, спирт и тормозная жидкость. В противном случае, на поверхности могут появиться трещины или произойдет обесцвечивание.

Индикатор 1 левого поворота (фото 2.8)

При включении левого указателя поворота, индикатор загорается и мигает.

Индикатор 2 низкого давления в шинах (при наличии датчиков)

Индикатор указывает на наличие проблем с давлением в передних и задних шинах. Когда он загорается, это означает, что текущее давление в шинах неправильное.

Индикатор 3 необходимости проведения очередного ТО

Первый раз индикатор загорится и будет мигать через 1000 км пробега, второй раз через 4000 км пробега. Далее, через каждые 4000 км будет загораться и мигать индикатор, который оповещает о необходимости проведения очередного обслуживания. Для сброса индикации необходимо нажать на кнопку 2 «SET» (фото 2.5). Когда до очередного ТО останется меньше 200 км, после каждого запуска скутера будет загораться и мигать индикатор ТО вместе со значением оставшегося километража (время мигания 5 секунд).

По истечении километража до очередного ТО (первое - через 1000 км, последующие – через каждые 4000 км) индикатор ТО будет мигать постоянно.

Для сброса: в режиме «ODO» нажмите и удерживайте кнопку 8 «MOD» (фото 2.4), счетчик будет обнулен.

Индикатор антиблокировочной тормозной системы (ABS) 4 (фото 2.8)

Индикатор отображает состояние антиблокировочной тормозной системы ABS. При запуске двигателя скутера и поднятии боковой подножки автоматически загорается индикатор ABS. После начала движения и превышения скорости 5 км/ч индикатор ABS должен автоматически погаснуть, в противном случае это говорит о наличии неисправности в системе ABS. В этом случае необходимо обратиться в сервис. Антиблокировочная тормозная система может эффективно снизить вероятность дорожно-транспортных происшествий, но не может гарантировать их отсутствие. Пожалуйста, оценивайте обстановку заранее, чтобы контролировать безопасную скорость движения.

Индикатор неисправности двигателя 5

Когда питание скутера подключено, но двигатель еще не заведен, загорается индикатор неисправности двигателя, это является нормой. Если индикатор не загорелся, пожалуйста, не заводите двигатель. Если при успешном запуске двигателя и во время работы загорается этот индикатор, это говорит о наличии неисправности в инжекторной системе.

ВНИМАНИЕ!

Когда возникает неполадка в двигателе (неисправность инжекторной системы), следует немедленно обратиться к дилеру или в авторизованный сервис. Если продолжать использовать скутер, двигатель может быть серьезно поврежден.

Индикатор часов 6

В часах используется 24-х часовой формат времени.

ВНИМАНИЕ!

Если аккумулятор был отключен или разряжен, то на часах установится время «00:00».

Правый указатель поворота 7

При включении правого указателя поворота, индикатор правого поворота загорается и мигает.

Спидометр 8

Показывает текущую скорость скутера и отображает диапазон от 0 до 199 (км/ч; миль/ч).

Индикатор температуры охлаждающей жидкости 9

При запуске скутера данные о температуре охлаждающей жидкости отобразятся только после запуска инжекторной системы.

Расшифровка делений шкалы в зависимости от температуры приведены ниже:

Количество делений	Соответствующая температура	Количество делений	Соответствующая температура
1 деление	До плюс 60°C	5 делений	От плюс 91°C до плюс 100°C
2 деления	От плюс 61°C до плюс 70°C	6 делений	От плюс 101°C до плюс 110°C
3 деления	От плюс 71°C до плюс 80°C	7 делений	От плюс 111°C до плюс 120°C
4 деления	От плюс 81°C до плюс 90°C	8 делений	Выше плюс 120°C

При температуре выше или равной плюс 110°C на приборной панели загорается индикатор температуры охлаждающей жидкости, который предупреждает о необходимости проверки системы охлаждения.

ВНИМАНИЕ!

1. Если загорелся индикатор высокой температуры охлаждающей жидкости, пожалуйста, немедленно остановитесь. Заглушите двигатель и проверьте уровень охлаждающей жидкости, при необходимости доведите его до нормы.
2. Избегайте длительной работы двигателя на холостом ходу и резких изменений скорости во время движения.

Индикатор соответствия номера электронного ключа 10

Индикатор светится тогда, когда ключ определен и номер электронного ключа соответствуют программной комбинации, которая заложена в контроллер.

Индикатор низкого напряжения аккумулятора 11

Измерение напряжения (вольтметр).

Чтобы включить вольтметр нажмите и удерживайте кнопку 8 «MOD» (фото 24) на левом блоке переключателей. Сначала запустится режим диагностики, а затем на дисплее спидометра отобразятся трехзначное число, обозначающее величину текущего напряжения.

Например, «129» обозначает 12,9 В.

После перезагрузки спидометр вернется на приборную панель в обычном режиме.

РЕКОМЕНДАЦИИ:

1. Когда напряжение аккумулятора становится ниже 11,9 В, а двигатель не запущен, индикатор загорается и мигает. Это свидетельствует о разряде батареи. Если батарея сильно разряжена, то необходимо ее немедленно зарядить. Когда напряжение батареи превысит 12,1 В, мигание автоматически прекратится.

2. Определите напряжение при запущенном двигателе. Если напряжение меньше 12,6 В - индикатор начинает мигать. Это означает, что батарея не полностью заряжена. Пожалуйста, проверьте энергопотребление. Проверьте, не превышено ли энергопотребление, или проверьте работоспособность зарядного устройства. Когда напряжение достигнет 12,8 В, ошибка автоматически пропадет.
3. Когда загорается индикатор низкого напряжения аккумулятора, это означает, что определяемое напряжение меньше необходимого. Если индикатор горит непрерывно в течение длительного времени, это свидетельствует о наличии неисправности. Пожалуйста, обратитесь к дилеру или в сертифицированный сервис для проведения проверки. Если аккумулятор разряжен, то его необходимо зарядить, а если поврежден – заменить на новый.

ВНИМАНИЕ!

Если напряжение аккумулятора поднялось выше 16 В, необходимо немедленно прекратить эксплуатацию скутера и обратиться в сервисный центр.

Текущая информация 12

Высвечивается информация о транспортном средстве: общий километраж «ODO»/текущий километраж «TRIP», расход топлива, средняя скорость «AVG», запас хода, температура шин и давление в шинах, а также отображается величина среднего расхода топлива, когда транспортное средство находится в неподвижном состоянии, текущий расход топлива отображается после запуска скутера.

В режиме «ODO» записывается общий пробег скутера с начала и до настоящего времени. Этот пробег не может быть сброшен. Максимальное значение, которое может быть отображено - 999999.

В режиме «TRIP» записывается суммарный пробег за одну или несколько поездок. Он может быть сброшен до нуля длительным нажатием на кнопку 8 «MOD» (фото 24). Максимальное значение, которое может отображаться, составляет 999,9.

Порядок переключений и индикаций:

1. В режиме «TRIP» нажмите кнопку 8 «MOD», чтобы переключиться в режим «ODO».
2. В режиме «ODO» нажмите кнопку 8 «MOD», чтобы переключиться в «TRIP».
3. Длительное нажатие кнопки 5 «SET» очищает значение текущего километража.

Текущий режим 13 (фото 2.8)

Режим «E» - это экономичный, «S» - спортивный.

Индикатор стояночного тормоза 14

Индикатор загорается, когда скутер установлен на подножку.

1. Если нажать рычаг тормоза (передний или задний) после запуска двигателя и когда после начала движения прошло менее 10 секунд, включается двойная мигающая и зуммерная сигнализация. На приборной панели загорится индикатор «P». При отпускании рычага тормоза индикатор погаснет.
2. Если тормоз не нажат при старте, а во время движения тормоз нажат более чем на 10 секунд, стояночная сигнализация не срабатывает.
3. Если нажать на тормоз на незаведенном скутере, парковочная сигнализация не работает.

Индикатор курсовой устойчивости 15

Сигнализирует о включении системы.

Индикатор дальнего света 16

Когда свет фары переводится в режим дальнего света, то загорается индикатор дальнего света.

Шкала уровня топлива 17

Шкала показывает уровень топлива, оставшегося в топливном баке. Заполненные восемь делений указывает на то, что топливный бак полон. Когда уровень топлива уменьшается до объема менее трех литров, последнее деление начинает мигать. В этом случае следует заправить скутер как можно скорее.

ВНИМАНИЕ!

Если скутер установлен на боковую подножку, уровень топлива отображается неправильно. Установите скутер в вертикальное положение, разблокируйте его с помощью ключа. Двигатель заводить не надо. По истечении двух минут на шкале отобразится корректный уровень топлива.

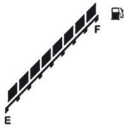
Объем топлива в баке	Необходимость заправки	Минимальный объем в баке	Полный бак
Индикация уровня топлива на приборной панели	 <p>Индикатор мигает</p>		

Тахометр 18

Тахометр показывает количество оборотов коленчатого вала двигателя в минуту (об/мин). Диапазон 8000-10000 об/мин – это предупреждение о работе двигателя в нагруженном режиме (красная зона).



Не производите переключения на приборной панели во время езды на скутере. Если отвлечься и убрать руки с руля, управляемость транспортного средства снижается, что может привести к аварии.

Работа с приборной панелью

Чтобы попасть в главное меню необходимо, находясь в основном интерфейсе, нажать кнопку 5 «SET» (фото 24) на рулевом блоке.

Долгое нажатие на кнопку 5 «SET» в любом разделе вернет вас к основному интерфейсу. При отсутствии любых операций в течение восьми секунд панель возвращается к основному интерфейсу автоматически.

Короткое нажатие на кнопку 8 «MOD» позволит перемещаться по разделам меню (двигать курсор), а короткое нажатие на кнопку 5 «SET» переведет вас в выбранный раздел или изменит опции.

1. Выбор интерфейса (фото 2.9)

Перемещая курсор, вы можете войти в раздел выбора вида интерфейса и выбрать предпочитаемый вами вид. Имеется четыре вида интерфейса: базовый, гоночный, уличный и упрощенный. В каждом интерфейсе можно регулировать дневной и ночной режим, либо активировать автоматический режим регулировки в соответствии с меню.

Коротко нажмите кнопку 8 «MOD» (фото 24), чтобы переместить курсор для выбора нужного пункта, коротко нажмите 5 «SET», чтобы подтвердить выбор, и перейдите непосредственно к выбранному в данный момент основному интерфейсу.



Фото 2.9. Панель выбора интерфейса.

2. Настройка часов

Выставление часов и минут осуществляется по каждому разряду отдельно (слева направо). После перехода в раздел настройки времени нажмите на кнопку 8 «MOD» для изменения цифры первого разряда, а затем нажмите на кнопку

5 «SET», чтобы подтвердить свой выбор и перейти к следующему разряду. После подтверждения последнего разряда нажмите кнопку 5 «SET» и вы автоматически вернетесь в главное меню.

3. Регулировка яркости (фото 2.10)

Всего можно выбрать шесть режимов яркости: Auto,1,2,3,4,5.

На рулевом блоке с помощью кнопки 8 «MOD» (фото 2.4) можно переключить режим удобной вам яркости, а затем подтвердить выбор нажатием кнопки 5 «SET». На цифровой панели отобразится цифра выбранного режима яркости (фото 2.10).

При выборе режима «Auto» яркость приборной панели будет автоматически меняться в соответствии с условиями освещения во время использования скутера.



Фото 2.10. Панель выбора яркости.

4. Выбор единиц измерения

Нажатие на кнопку 5 «SET» (фото 2.4) позволит переключаться между единицами измерения. Доступны измерения пробега в километрах или милях (скорости – в км/ч и миль/ч, соответственно).

5. Выбор языка

Нажатием на кнопку 5 «SET» можно переключить язык интерфейса. Доступны для выбора английский и китайский языки.

6. Bluetooth-подключение

Нажмите на кнопку 5 «SET», чтобы включить/отключить соединение Bluetooth. Вверху приборной панели загорится/погаснет значок подключения соединения.

7. Сведения о неисправностях (фото 2.11)

На панели отображается текущий код неисправности ЭБУ, сохраненный в памяти код неисправности (TPMS), неисправность давления в шинах, номер версии и др.

8. Сведения о показаниях давления в шинах (фото 2.12)

Температуру и давление внутри шин можно увидеть на главном экране, переключив данные о поездке коротким нажатием на кнопку 8 «MOD» (фото 2.4) на рулевом блоке, или в разделе «Настройки давления в шинах» главного меню.

Давление отображается в трех единицах измерения: psi, кПа и бар. Нажатие на кнопку 5 «SET» позволяет переключаться между этими единицами измерения.

- **Предупреждение о давлении и температуре в шинах**
Когда на приборную панель от датчика температуры и давления в шинах поступает информация о выходе за пределы допустимых значений, на главном экране появляется предупреждение и начинает мигать соответствующий индикатор.
- **Предупреждение о низком напряжении.**
Когда определяемое напряжение аккумуляторной батареи датчика становится ниже 2,6 В, интерфейс выдает ошибку, сообщая о разряженной батарее, и начинает мигать индикатор давления в шинах. Ошибка не исчезнет, пока вы не замените батарейку датчика.



Фото 2.11. Панель с информацией о неисправностях.



Фото 2.12. Панель контроля давления.

- **Предупреждение об утечке воздуха**

При обнаружении резкого изменения давления в шинах, подается сигнал об утечке. Индикатор давления в шинах начинает мигать.

- **Предупреждение о неудачной попытке измерения**

В случае несостоявшегося измерения в интерфейсе мониторинга давления и на главном экране появляются предупреждения «Not Learned», и начинает мигать индикатор давления в шинах.

- **Предупреждение о потере сигнала датчика**

Когда сигнал от датчика не поступает, на приборной панели появляется предупреждение, и начинает мигать индикатор давления в шинах. Ошибка пропадет после поступления сигнала от датчика.

- **Предупреждение о неисправности датчика**

Когда на приборную панель поступает информация о неисправности чипа датчика, на экране появляется предупреждение о неисправности датчика, и начинает мигать индикатор давления в шинах. В этом случае необходимо заменить датчик на новый, иначе информация о давлении в шинах не будет отображаться.

- **Предупреждение о сбое системы**

Когда чип приборной панели, принимающий информацию от датчика, выходит из строя, на экране появляется предупреждение о сбое системы и начинает мигать индикатор давления в шинах. В этом случае необходимо заменить или починить приборную панель, иначе информация не будет отображаться.

Измерение:

- Запустите на приборной панели режим измерения. Подключите питание приборной панели, перейдите в главное меню, перейдите в раздел «TPMS», запустите режим измерения давления в передней/задней шине и дождитесь получения информации от соответствующего датчика.
- В это время необходимо слегка накачивать или спускать соответствующую шину, пока на экране не появится надпись «Successful (успешно)».
- Когда на приборную панель поступят корректные данные от датчика давления в шинах, на экране надпись «Learning...(измерение)» сменится на «Successful (успешно)».

В случае несостоявшегося измерения необходимо повторить эти же действия, увеличив время накачивания или спуска шины.

2.3 ПЕРЕД ПОЕЗДКОЙ

Перед началом движения убедитесь, что техника и вы готовы к поездке. В данном разделе размещена информация о том, как правильно оценить степень готовности к поездке, и приведен перечень операций, подлежащих выполнению в рамках обязательного осмотра перед поездкой.

Перед первой поездкой следует тщательно изучить данное руководство, убедиться в том, что вы поняли и усвоили смысл предупреждающих сообщений и умеете правильно пользоваться всеми органами управления.

Эксплуатация скутера допускается при условии, что вы:

1. здоровы и находитесь в хорошей физической и психической форме;
2. не употребляли алкогольные напитки или наркотики;
3. используете сертифицированный шлем, средства защиты глаз и иную защитную экипировку.

2.4 ПРЕДПУСКОВОЙ ОСМОТР

РЕКОМЕНДАЦИИ. Перед каждой поездкой необходимо производить проверку следующих элементов, узлов и механизмов:

Рулевое управление – рулевая колонка неподвижна и надежна закреплена, руль свободно поворачивается без помех.

Шины – проверьте давление в шинах. Накачайте или спустите их по мере необходимости. Также проверьте шины на наличие признаков повреждения или чрезмерного износа протектора. На протекторе должны отсутствовать вмятины и трещины.

Ободья – осмотрите обод каждого колеса на отсутствие повреждений.

Утечки – проверьте скутер на отсутствие признаков утечки рабочих жидкостей (моторное и редукторное масло) и бензина.

Уровень моторного масла – проверьте уровень моторного масла и долейте его, если это необходимо.

Уровень охлаждающей жидкости - проверьте уровень жидкости и долейте, если это необходимо.

Свет - проверьте что габаритные огни, стоп-сигнал, сигналы поворотов и приборная панель включаются и работают корректно.

Уровень топлива – проверьте уровень топлива в топливном баке. Заправьте при необходимости. Убедитесь, что крышка бака плотно закрыта.

Ремень – проверьте целостность приводного ремня.

Тормоза и шланги – проверьте тормозные шланги на герметичность, отсутствие повреждений и протеканий. При необходимости, замените их. Убедитесь в том что: рычаги тормозов работают корректно, уровень тормозной жидкости соответствует норме, при торможении четко ощущается давление, а на дисках и колодках отсутствуют потеки масла и воды.

Амортизаторы - убедитесь, что при давлении на скутер своим весом амортизаторы срабатывают плавно.

Индикаторы - после запуска двигателя не должны гореть индикаторы: давления масла, неисправности двигателя, температуры охлаждающей жидкости. Проверьте, что индикаторы, контролируемые блоком переключателей на руле, работают корректно.

Зеркала заднего вида - должны быть настроены так, чтобы объекты в пределах десяти метров сзади и четырех метров в ширину были четко видны и отображались вертикально.

Звуковой сигнал - работает корректно.

Кнопка выключения двигателя - работает корректно.

Боковая и центральная подножки - работают корректно (можно поставить и убрать).

Гайки и болты – проверьте затяжку всех доступных болтов и гаек. Затяните соединения, если это необходимо.

После посадки на скутер проверьте следующие пункты:

Рукоятка газа (акселератора) – проверьте свободный ход рукоятки дроссельной заслонки и отрегулируйте по необходимости. Поверните ручку, чтобы убедиться, что она двигается легко и свободно. Убедитесь, что при отпускании рукоятка автоматически возвращается в исходное положение.

Тормозная система – поочередно выжмите рычаг заднего и переднего тормоза, попытайтесь прокатить скутер. Убедитесь в том, что тормоза работают должным образом.

2.5 ПОДГОТОВКА К ПОЕЗДКЕ

2.5.1 РЕГУЛИРОВКА ПОЛОЖЕНИЯ РУЛЯ

Настройте руль в соответствии с вашим ростом и посадкой. Если требуется помощь в регулировке, обратитесь за помощью в сервис.

Для регулировки руля необходимо:

1. Снять пластиковую защиту, которая закрывает узел крепления руля.
2. Ослабить четыре болта крепления 2 (фото 2.13). Слегка повернуть руль 1 вокруг оси в нужное положение, а затем зафиксировать болты 2.

У модели ZT350-E имеется возможность регулировки перемещения руля вперед/назад на расстояние до 20 мм.



Фото 2.13. Крепление руля: 1 – руль; 2 – крепежные болты (4 шт).



Убедитесь, что при повороте руля в разные стороны, ничего не мешает свободному повороту. Если наблюдаются помехи, произведите регулировку заново.

2.5.2 РЕГУЛИРОВКА ЗЕРКАЛ

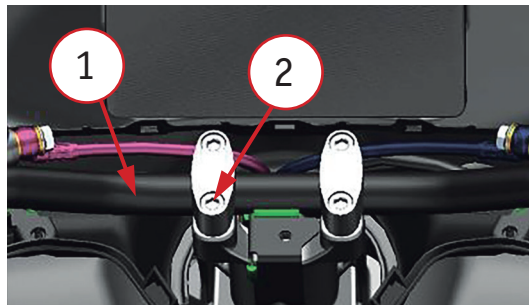
Установите зеркало заднего вида в удобное положение в соответствии с вашим ростом и посадкой за рулем.



Не регулируйте зеркала заднего вида во время поездки, это отвлекает вас от управления скутером.

2.5.3 РЕГУЛИРОВКА РЫЧАГОВ ПЕРЕДНЕГО И ЗАДНЕГО ТОРМОЗА

С помощью регулировочной гайки 1 (фото 2.14) можно изменить величину натяжения троса рычага тормоза 2.

Поворот гайки регулировки 1 по часовой или против часовой стрелки приводит к натяжению троса или увеличению свободного хода рычага тормоза 2.



Регулирование рычагов тормозов во время движения опасно. Регулировку выполняйте только на стоянке.



Фото 2.14. Регулировка рычага тормоза:
1 – регулировочная гайка; 2 – рычаг тормоза.

2.5.4 РЕГУЛИРОВКА ТРОСА ГАЗА

Регулировка троса газа производится следующим образом:

1. Ослабьте стопорную гайку 2 (фото 2.15).
2. Вращайте регулировочную гайку 3 до достижения свободного хода.
Свободный ход должен составлять от 2,0 до 4,0 мм.
3. После завершения регулировки закрутите стопорную гайку 2 с моментом 3,8 Н·м.
4. Если указанная регулировка не дала желаемого результата, то выполните регулировку на корпусе дроссельной заслонки либо произведите замену троса.

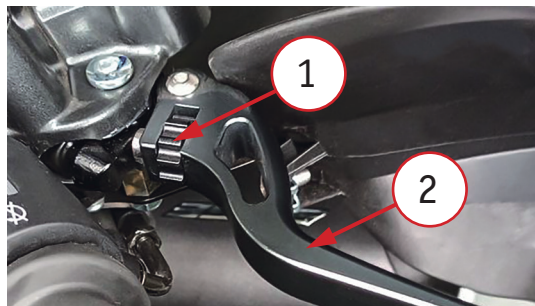

Фото 2.15. Регулировка троса газа:
1 – ручка газа; 2 – стопорная гайка;
3 – регулировочная гайка.

ВНИМАНИЕ!

После завершения регулировки троса газа убедитесь, что ручка газа возвращается в исходное положение, а руль поворачивается в максимальные положения (левое и правое) без затруднений.
При этом обороты работы двигателя на холостом ходу не должны увеличиваться.

2.5.5 ПРОВЕРКА ХОЛОСТЫХ ОБОРОТОВ

Проверка холостых оборотов должна осуществляться после прогрева двигателя. Нормальное количество оборотов для рассматриваемых моделей должно быть в диапазоне от 1500 до 1700 об/мин.

ВНИМАНИЕ!

Если скорость холостого хода двигателя выходит за рамки нормы, обратитесь в сертифицированный сервис для проверки скутера.

2.5.6 СИСТЕМА УЛАВЛИВАНИЯ ПАРОВ БЕНЗИНА

Скутеры данной серии оснащены системой контроля, способной предотвращать попадание паров бензина в атмосферу. Необходимо регулярно выполнять следующие действия (каждые 10000 км пробега или 30 месяцев эксплуатации).

1. Проверьте состояние всех соединений системы улавливания паров.
2. Проверьте всю систему и угольный фильтр на предмет повреждений. При необходимости произведите замену поврежденных элементов.
3. Проверьте все элементы системы на загрязнения и засоры. При необходимости проведите чистку или замену деталей.



Если система улавливания паров бензина требует обслуживания или ремонта, обратитесь к квалифицированному специалисту сервисного центра.

2.5.7 ТОПЛИВО, ОХЛАЖДАЮЩАЯ ЖИДКОСТЬ, МОТОРНОЕ И ТРАНСМИССИОННОЕ МАСЛО

Топливо

Для заправки скутера необходимо использовать неэтилированный бензин типа АИ-95 или выше. Бензин типа АИ-92 можно использовать только в экстренных случаях в течение короткого времени, иначе срок службы двигателя сократится.



1. Чтобы избежать перелива и попадания бензина на поверхность горячего двигателя не заливайте слишком много топлива в бак. Высота уровня топлива не должна превышать максимальной отметки, иначе топливо может выливаться вследствие теплового расширения, что приведет к повреждениям деталей скутера.
2. Не приближайтесь к источникам открытого огня и не курите поблизости с техникой.
3. Будьте внимательны при заправке. Заправочный пистолет может повредить датчик в случае повышенного давления.
4. Во время заправки выполняйте меры предосторожности. Нарушение требований может привести к возгоранию или попаданию топлива в глаза.
5. После заправки убедитесь, что крышка бака плотно закрыта. При заправке не подпускайте к скутеру детей и домашних животных.

ВНИМАНИЕ!

Не используйте мойку высокого давления для мытья крышки топливного бака, чтобы избежать попадания воды в бак.

Заправка топливного бака

Для открывания бака необходимо:

1. В разблокированном положении на правом рулевом блоке нажмите на кнопку «FUEL» (фото 2.16). Откроется внешняя защитная крышка 1.
2. Вращая крышку бака 2 против часовой стрелки, откройте топливный бак.
3. Заправьте топливный бак бензином.
4. Для закрытия топливного бака установите крышку 2 на место и закрутите ее против часовой стрелки до щелчка. Обратите внимание на то, чтобы в момент установки крышки трос крепления крышки не попал на резьбовую часть горловины бака.
5. Закройте (легким нажатием) защитную крышку 1.



Фото 2.16. Открывание крышки топливного бака (с бесключевым доступом): «FUEL» - кнопка открытия внешней откидной крышки; 1 – внешняя защитная крышка; 2 – крышка топливного бака.

Охлаждающая жидкость



При заливке охлаждающей жидкости в радиатор или расширительный бак убедитесь, что двигатель холодный. Не открывайте заливную крышку если двигатель горячий, это может быть опасно!

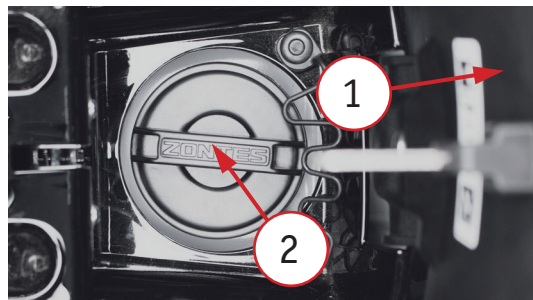
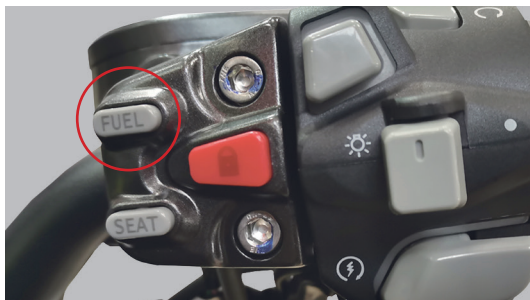

Фото 2.17. Доливание охлаждающей жидкости: 1 – крышка радиатора; 2 – патрубок; 3 – крышка расширительного бачка; «H» – метка максимального уровня; «L» – метка минимального уровня.

Для корректного измерения уровня жидкости необходимо дождаться полного остывания двигателя.

Уровень охлаждающей жидкости в любой момент времени должен находиться между верхней и нижней отметками на расширительном бачке, либо на уровне нижнего края заливной горловины. Если уровень опускается ниже отметки «L» (либо нижнего края горловины), добавьте охлаждающую жидкость следующим образом:

1. Установите скутер на центральную подставку.
2. При заливке охлаждающей жидкости убедитесь, что двигатель холодный.

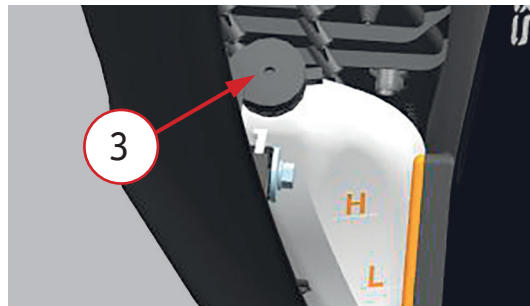
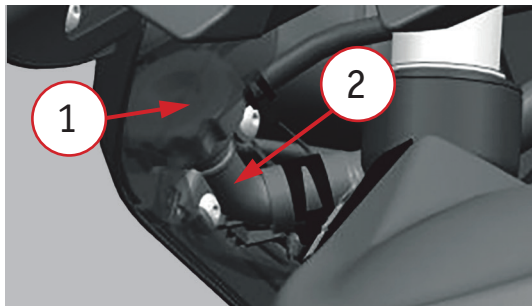
3. Откройте крышку 1 (фото 2.17) радиатора и крышку 3 расширительного бачка (расположен в передней части у бензобака) и добавьте необходимое количество охлаждающей жидкости до достижения верхнего уровня «Н» (максимум) в расширительном бачке. Закрутите крышку 3 расширительного бачка.
4. После того, как бак радиатора был заполнен охлаждающей жидкостью, не закрывая крышку 1, запустите двигатель на холостом ходу на некоторое время. Это необходимо, чтобы воздух вышел из приемного патрубка 2 и системы циркуляции. После выпуска воздуха долейте охлаждающую жидкость в горловину радиатора при необходимости. После того, как воздух полностью выйдет и радиатор будет заполнен, можно закрыть крышку 1 радиатора.

В процессе эксплуатации постоянно контролируйте уровень охлаждающей жидкости. Он должен находиться между метками «Н» (максимум) и «L» (минимум) расширительного бачка.

РЕКОМЕНДАЦИЯ. Полностью меняйте охлаждающую жидкость каждые 3 года или через каждые 30000 км пробега.

ВНИМАНИЕ!

Если бак радиатора опустел, перед добавлением новой охлаждающей жидкости необходимо полностью проверить и обслужить всю систему охлаждения.



Попадание охлаждающей жидкости на кожу или слизистые оболочки опасно для здоровья.

1. Не принимайте пищу или воду вблизи проводимых работ.
2. После взаимодействия с антифризом, тщательно вымойте руки, лицо и открытые участки кожи.
3. При попадании охлаждающей жидкости внутрь или на слизистые оболочки, немедленно обратитесь в больницу. Промойте руки и лицо обильным количеством воды и выйдите на свежий воздух.
4. Антифриз токсичен! Держите антифриз в недоступном для детей и домашних животных месте.

В описываемых моделях скутеров применяется охлаждающая жидкость для алюминиевых радиаторов. Она представляет собой смесь концентрированного антифриза и воды. Разбавлять охлаждающую жидкость необходимо в соответствии с температурой окружающего воздуха. Для разбавления охлаждающей жидкости используйте только дистиллированную воду. При использовании неочищенной воды можно нанести вред системе охлаждения.

ВНИМАНИЕ!

Попадание охлаждающей жидкости на поверхность техники может привести к неприятностям. Будьте осторожны при заливке охлаждающей жидкости в радиатор. Если она разбрызгивается, сразу протрите поверхность насухо.

Объем охлаждающей жидкости в системе составляет примерно 1540 мл (включая расширительный бак 240 мл).

Моторное и трансмиссионное масло

Использование высококачественного масла класса SN или выше для четырехтактных двигателей продлит срок службы двигателя. Пожалуйста, выбирайте моторное масло класса API SN или выше, SAE 5W-40/10W-50/10W-40. Для трансмиссии используйте масло класса API SN или выше, SAE 5W-40/10W-50/10W-40, также можно использовать трансмиссионное масло класса качества API GL-5 с классом вязкости SAE 80W.

ВНИМАНИЕ!

Масло низкого класса может повредить основные узлы скутера и сократить срок службы свечей зажигания и катализатора выхлопной системы.

Контроль уровня масла в двигателе

1. Контроль уровня масла осуществляется с использованием щупа контроля 1 (фото 2.19).
2. Для правильного определения уровня масла необходимо поставить скутер на ровной поверхности без уклонов в вертикальном положении.
3. Выкрутите щуп 1 и по меткам обозначений «МИНИМУМ» и «МАКСИМУМ» (фото 2.18) определите уровень масла в двигателе.

Нормальный уровень – это когда уровень масла находится между метками «МИНИМУМ» и «МАКСИМУМ». В случае необходимости долейте масло, не переливайте масло выше максимального уровня.

4. После доливания масла закрутите щуп 1 (фото 2.19) на место.



Фото 2.18. Щуп контроля: верхняя метка – уровень «МАКСИМУМ»; нижняя метка – уровень «МИНИМУМ».



Фото 2.19. Контроль уровня масла в двигателе: 1 – щуп контроля.

2.5.8 РЕГУЛИРОВКА ЗАДНЕЙ ПОДВЕСКИ

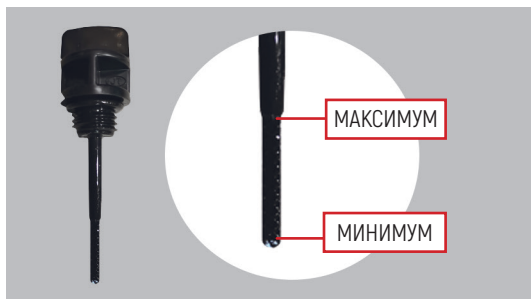
Скутер после покупки полностью готов к эксплуатации. Однако он чувствителен к изменениям в разновидности и качестве дорожной поверхности, стилю езды и загруженности. Поэтому, если вы часто чередуете езду по шоссе с ездой по извилистым глухим проселкам, вам стоит отрегулировать подвеску таким образом, чтобы ездить на скутере было удобнее и проще.

Преднатяг (жесткость) пружин задних амортизаторов регулируется в соответствии с предпочтениями водителя, нагрузкой и состоянием дороги. Метод регулировки – односторонний. Необходимо установить скутер на боковую подножку и отрегулировать пружины амортизаторов до необходимой жесткости.

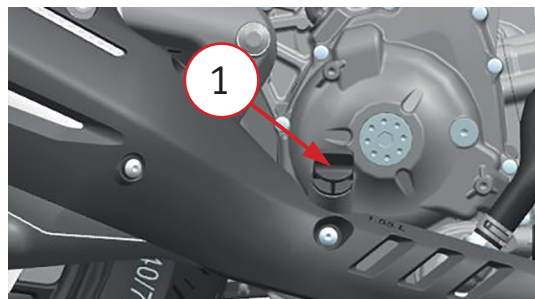
Процесс регулировки преднатяга пружин задних амортизаторов одинаков для левой и правой сторон скутера. Жесткость пружины имеет пять фиксированных положений.

Первое положение самое мягкое, пятое положение самое жесткое. На заводе по умолчанию установлено второе положение.

Для регулировки преднатяга пружины амортизатора 2 (фото 2.20) необходимо выполнить следующие действия:

1. Вставьте в отверстие регулятора 1 шестигранник и произведите вращение в нужную сторону до фиксации выемки регулятора на фиксаторе.

Поворот регулятора 1 в направлении «Н» делает амортизацию более жесткой. Поворот регулятора 1 в направлении «S» делает амортизацию более мягкой.

2. Преднатяг пружин должен быть выставлен в одинаковое положение на правом и левом амортизаторах.



Фото 2.20. Регулировка преднатяга амортизатора:
1 – пружина; 2 – регулятор; 3 – фиксатор.
«S» - направление вращения для ослабления преднатяга; «H» - направление вращения для увеличения преднатяга.



Неправильная регулировка преднатяга задних амортизаторов повлияет на уровень комфорта во время езды и усложнит управление скутером.

2.5.9 ПОКРЫШКИ

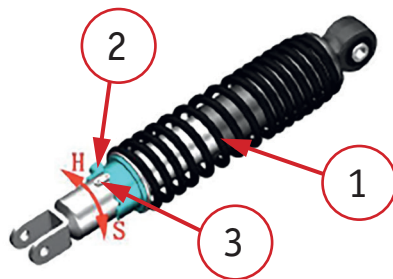

1. Игнорирование рекомендаций данного раздела может привести к несчастному случаю, вызванному выходом покрышек из строя.
2. Перед каждой поездкой проверяйте состояние покрышек и контролируйте давление в них. При необходимости отрегулируйте давление до нормы. Избегайте перегрузки скутера.
3. Меняйте покрышки, когда их износ становится предельным или на их поверхности появляются трещины и вмятины.
4. Используйте покрышки по спецификациям и размерам, которые указаны в руководстве.
5. После установки новых покрышек следует провести балансировку колес.
6. Плохая обкатка новых покрышек может привести к проскальзыванию во время движения и к потере управления.

Давление в шинах и нагрузка

Правильное давление в шинах и нагрузка на них являются важными факторами для безопасной эксплуатации скутера. Перегрузка может привести к выходу из строя шины и потере контроля над вашей техникой.

Перед использованием скутера проверьте давление в шинах и его загруженность. Во время движения шины нагреваются, и давление в них повышается.

Слишком низкое давление в шинах вызовет трудности при поворотах, а также ускорит износ покрышек. Если давление в шинах слишком высокое, площадь соприкосновения шины с дорожным покрытием уменьшается и тогда становится легко потерять контроль над скутером.

Рекомендованное давление в шинах при нормальной температуре для моделей скутеров ZT350-D, ZT350-M, ZT350-E:

- в передней покрышке - 240 кПа;
- в задней покрышке - 260 кПа.

Рекомендованная размерность шин для разных моделей скутеров указана в Приложении Г.

ВНИМАНИЕ!

1. Регулярно проверяйте давление в шинах, оно не должно быть ниже нормы.
2. Ощувив падение давления, проверьте шину на предмет наличия проколов или других повреждений.

Если скутер не используется в течение долгого времени, необходимо снизить давление в шинах.

Шины для скутеров представляют собой резиновые изделия, которые не подходят для эксплуатации при температуре ниже 0°C, т.к. они могут начать трескаться. Храните покрышки в помещениях с температурой выше 0°C.

Состояние шин

Плохое состояние шин и неправильный размер влияют на управляемость и характеристики скутера.

Чрезмерный износ шин может привести к их проколу и потере управления, а также влияет на внешний вид и эксплуатационные характеристики шины. Проверяйте состояние шин и давление перед каждой поездкой. Если на шинах имеются явные повреждения (проколы, трещины или износ до предельного состояния), замените их на новые.



Фото 2.21. Расположение метки износа шины.

ВНИМАНИЕ!

1. Для определения степени износа на протекторе имеются специальные метки (фото 2.21). Когда покрышка изнашивается до этой отметки, ее больше нельзя использовать. На место расположения метки указывает маркировка TWI со стрелкой на боковине.
2. При замене шин убедитесь, что размер и тип шины соответствуют рекомендованным характеристикам.



Использование шин, которые не соответствуют рекомендованным характеристикам, может привести к проблемам. Мы настоятельно рекомендуем вам использовать шины, аналогичные установленным в стандартной комплектации данной линейки скутеров.

2.5.10 РАЗЪЕМЫ ДЛЯ ПОДКЛЮЧЕНИЯ ВНЕШНИХ УСТРОЙСТВ

В передней части скутера, в вещевом ящике, находится USB-разъем и разъем Type-C для подключения внешних устройств.

1. Влагозащитная крышка 2 (фото 2.22) препятствует проникновению воды и пыли к месту размещения разъемов 1, что позволяет продлить срок их службы.
2. За счет интегральных схем происходит автоматическая регулировка скорости зарядки в соответствии с напряжением и типом подключенного аккумулятора.
3. Благодаря защите от повышенного напряжения и тока, можете быть уверенным в безопасности во время зарядки.



Фото 2.22. Разъемы: 1 – место размещения разъемов; 2 – защитная крышка.

Электрические характеристики USB-разъема и разъема Type-C:

Входное напряжение	Выходное напряжение	Выходная сила тока
от 12 до 24 В	от 3 до 5 В	от 1,5 до 3 А

ВНИМАНИЕ!

1. Если разъемы не используются, закрывайте место водонепроницаемой крышкой. Следите за тем, чтобы крышка была закрыта во время дождя или мойки транспортного средства. Попадание воды может вызвать повреждение электрических компонентов. При попадании воды в разъем, необходимо просушить его с помощью фена.
2. Если аккумулятор скутера имеет низкое напряжение, не используйте разъемы USB и Type-C для подключений других устройств.

2.5.11 ЭЛЕКТРИЧЕСКИЕ КОМПОНЕНТЫ

В стандартной комплектации некоторые модели скутеров оснащены портом для дополнительных подключений. Этот порт как правило располагается с левой стороны под сиденьем. Он представляет собой штепсельный разъем (типа «мама») и получает питание от электропроводки двигателя. К нему можно подключить дополнительный источник света, не включаясь в основную электрическую схему скутера.

ВНИМАНИЕ!

1. Подключать дополнительные приборы (GPS-навигатор, фонарь и др.) напрямую к аккумулятору запрещено.
2. Установленные дополнительные приборы не должны располагаться вблизи электронного блока инжекторной системы, реле, контроллера системы бесключевого доступа.
3. Случаи поломки или неправильной установки дополнительного электрического оборудования не являются гарантийными. Ответственность полностью лежит на владельце.
4. Суммарная мощность установленного внешнего электрического оборудования не должна превышать 60 Вт.

С левой стороны скутера имеется дополнительная проводка, которая может быть использована для установки противоугонных устройств или GPS и других электрических устройств.

Цветовое обозначение проводов указано в таблице:

Цвет	Назначение
Бело-синий	Измерение скорости оборотов двигателя
Красный	Питание 12 В
Зеленый	Питание 0 В
Голубой	Сигнал правого поворота
Оранжевый	Сигнал левого поворота
Черный	Сигнальный провод (АСС) 12 В

Кроме того, имеются два красных провода, которые зарезервированы для экстренного отключения питания скутера.

3 ОСНОВНЫЕ ФУНКЦИИ И УПРАВЛЕНИЕ

3.1 ПЕРИОД ОБКАТКИ

ВНИМАНИЕ!

Правильная обкатка мототехники - это залог ее продолжительной и безотказной работы в будущем, поэтому следует уделять особое внимание правильной эксплуатации транспортного средства в первые часы работы двигателя при обкатке.

Обкатка двигателя

РЕКОМЕНДАЦИИ:

1. Избегайте резких разгонов, интенсивного ускорения, и не трогайтесь с места с полностью открытой дроссельной заслонкой.
2. Заранее планируйте торможение и постоянно держите двигатель в работающем состоянии.
3. Не превышайте максимальные обороты двигателя на время обкатки.

Рекомендованная скорость оборотов двигателя в зависимости от пробега:

Для всех рассматриваемых моделей	
Первые 1000 км	До 4700 об/мин
До 1600 км	До 5500 об/мин
После 1600 км	До 8800 об/мин

Указанные рекомендации нужно также соблюдать в течение того же количества пройденного километража после проведения:

- замены поршня;
- замены поршневых колец;
- замены цилиндра;
- замены коленчатого вала или его шатуна.

Во время обкатки чаще меняйте обороты двигателя. Не бойтесь выжимать газ, его необходимо полностью проработать.

Обкатка покрышек

Как и в случае с двигателем, обкатка новых шин должна быть правильной, чтобы обеспечить наилучшие результаты. При первых 150 км пробега необходимо избегать резких поворотов, чтобы достигнуть лучшего сцепления с дорожным покрытием. Во время обкатки избегайте резких ускорений, крутых поворотов и экстренных торможений.



Если шины правильно не обкатать, это может привести к заносу или потере контроля во время движения. После замены шин, необходимо каждый раз проводить обкатку согласно рекомендациям.

Обкатка тормозной системы

В первые 500 км новые тормозные диски находятся в первоначальном состоянии, и их оптимальный рабочий уровень еще не достигнут. В этот период вам возможно потребуется нажимать на рычаги тормозов с повышенной силой, контролируя при этом скутер во избежание заноса.

ВНИМАНИЕ!

При обкатке нового скутера обороты двигателя должны время от времени меняться. Не ездите постоянно с одной скоростью. Цель состоит в том, чтобы правильно распределить нагрузку на все детали, чтобы они хорошо притерлись.

Пониженная скорость

Работа двигателя на слишком низкой скорости приведет к быстрому износу деталей и плохой отладке механизмов. В пределах рекомендуемого открытия дроссельной заслонки (не более 3/4 в первые 500 км) можно устанавливать различную скорость оборотов.

Смазка двигателя

Вне зависимости от состояния двигателя (горячий или холодный), перед запуском необходимо дать двигателю достаточное время для работы на холостых оборотах, чтобы масло поступало ко всем частям, которым требуется смазка.

Первое плановое ТО

Техническое обслуживание после первых 1000 км пробега на новом скутере – одна из самых важных процедур. В этот период все детали двигателя должны пройти тщательную отладку и хорошо притереться. Во время проведения ТО следует отрегулировать и затянуть все крепления, заменить видимые поврежденные детали, удалить загрязнения и потеки масла. Качественный ремонт после первых 1000 километров сможет обеспечить наилучшие показатели вашей техники и продлит срок ее службы.

ВНИМАНИЕ!

Внимательно ознакомьтесь с разделом данного руководства, в котором даются рекомендации по обслуживанию скутера после пробега первых 1000 км.

3.2 ЗАПУСК И ОСТАНОВКА ДВИГАТЕЛЯ



Для вашей безопасности избегайте запуска или работы скутера в закрытом помещении с плохой вентиляцией. Выхлопные газы скутера содержат ядовитый угарный газ, который обладает способностью быстро накапливаться в замкнутом пространстве, вызывая нарушения самочувствия и даже смерть.



Не допускается запускать двигатель при включенной передаче. Это может привести к аварии, и, следовательно, к серьезным травмам или смерти.

ВНИМАНИЕ!

1. При запуске двигателя время нажатия на кнопку электростартера не должно превышать 3-5 секунд. Продолжительное удерживание кнопки в пусковом режиме может привести к перегреву цепи запуска. При нескольких безуспешных попытках, пожалуйста, остановитесь и проверьте систему подачи топлива и электрическую цепь.
2. Будьте особенно осторожны при запуске двигателя и начале движения в холодную погоду.
3. Избегайте эксплуатации скутера на полную мощность, а также резкого повышения оборотов двигателя до прогрева двигателя. Это может привести к повреждению двигателя. Всегда полностью прогревайте двигатель.

Чем ниже температура окружающего воздуха, тем дольше нужно прогревать двигатель. Хороший предварительный прогрев двигателя способствует лучшей смазке деталей и уменьшению износа внутренних частей и механизмов.

Не оставляйте двигатель работать на холостом ходу надолго. Недостаточное отведение тепла может привести к перегреву двигателя и повреждению его внутренних деталей.

Смазка внутренних деталей происходит только при работающем двигателе, поэтому не стоит перекачивать скутер на большие расстояния при выключенном двигателе.

После запуска двигателя проверьте, не горит ли индикатор неисправности на приборной панели. Если высвечиваются сигналы неисправностей, немедленно выключите двигатель и начните проверку.

Всегда следуйте рекомендованным процедурам запуска и остановки двигателя, рассматриваемым ниже.

Запуск двигателя с системой бесключевого доступа

После запуска системы бесключевого доступа все системы скутера автоматически включатся. Убедитесь, что кнопка отключения двигателя 5 (фото 2.5) находится в положении «».

ВНИМАНИЕ!

Скутер оснащен цепью зажигания с блокировкой цепи стартера. Двигатель запустится только при соблюдении следующих условий:

1. Боковая подставка убрана.
2. Рычаг тормоза зажат.
3. При падении скутера отключится питание и прекратится подача топлива, двигатель заглохнет, загорится индикатор неисправности. Для перезапуска двигателя необходимо выключить зажигание и подождать одну минуту. Затем снова включить зажигание и запустить двигатель.

Для запуска двигателя:

1. Уберите боковую подножку.
2. Убедитесь, что ручка газа 8 (фото 2.1) находится в исходной позиции.
3. Зажмите рычаг заднего тормоза 1.
4. Нажмите на правом рулевом блоке кнопку электростартера 8 «» (фото 2.5). После запуска двигателя дайте ему прогреться.

ВНИМАНИЕ!

Не заводите скутер без топлива и без масла в двигателе.

Если двигатель заводится с трудом:

1. Уберите боковую подножку.
2. Зажмите рычаг тормоза 1 (фото 2.1).
3. Поверните ручку газа 8 на 1/8 оборота и одновременно с этим нажмите кнопку электростартера 8 «» (фото 2.5).
4. После запуска двигателя дайте ему поработать на холостых оборотах до полного прогрева.
5. Если после нескольких попыток двигатель плохо запускается, скорее всего его цилиндр был залит топливом. В этом случае нужно очистить цилиндр от излишков топливной смеси: полностью выжмите ручку газа 8 (фото 2.1), зажмите кнопку электростартера 8 (фото 2.5) на 3-5 секунд.

3.3 УПРАВЛЕНИЕ СКУТЕРОМ

3.3.1 ТРАНСМИССИЯ

Скутеры моделей ZT350-D, ZT350-M, ZT350-E оснащены трансмиссией типа CVT (вариатор). С увеличением мощности и повышением количества оборотов двигателя происходит увеличение скорости в автоматическом режиме. Уменьшение оборотов двигателя приводит к уменьшению скорости. Скорость оборотов двигателя регулируется поворотом ручки газа: поворот на себя – увеличивает обороты двигателя и скорость движения; поворот ручки от себя – уменьшает обороты двигателя и скорость движения.

3.3.2 ПОЕЗДКА

ВНИМАНИЕ!

Независимо от того, прогрет ли двигатель после езды или находится еще в холодном состоянии, двигателю нужно дать достаточно времени для работы на холостом ходу. Это позволяет маслу проникнуть ко всем важным узлам и механизмам.

При заведенном двигателе поднимите боковую подножку скутера, нажмите рычаг тормоза 1 (фото 2.1), поверните ручку газа 8 на себя и плавно отпустите рычаг тормоза 1. Скутер начнет движение. Установите ступни на площадки под ноги.

Система трансмиссии обеспечивает стабильную работу двигателя в нормальном диапазоне скоростей. Для снижения скорости необходимо уменьшить обороты двигателя и воспользоваться тормозами. Для повышения скорости следует увеличить обороты двигателя.

При движении вниз по склону можно за счет снижения оборотов двигателя усилить эффективность торможения. Если использовать только тормоза, они могут перегреться, что снизит их тормозную способность.

ВНИМАНИЕ!

При движении вниз по склону не выключайте зажигание, чтобы не сократить срок эксплуатации катализатора выхлопной системы.

3.3.3 ТОРМОЖЕНИЕ И ПАРКОВКА

1. Поверните ручку газа 8 (фото 2.1) от себя, вернув ее в исходное положение.
2. Для торможения одновременно нажимайте рычаги переднего 1 и заднего 7 тормозов.
3. После остановки переведите кнопку отключения двигателя 5 (фото 2.5) на правом блоке переключателей руля в положение «», двигатель заглухнет. Двигатель заглухнет и в том случае, когда будет откинута боковая подставка.
4. Поверните руль влево до упора, нажмите красную кнопку 3 на 2-3 секунды. Рулевая колонка заблокируется и электропитание полностью отключится. Попробуйте повернуть руль, чтобы убедиться, что он заблокирован.



1. При повышении скорости увеличивается и тормозной путь. Следуя за другими транспортными средствами, сохраняйте достаточную дистанцию, чтобы вы смогли своевременно затормозить.
2. Использование только переднего или заднего тормоза очень опасно, это может вызывать занос и потерю управления. При езде по влажным покрытиям и прохождении поворотов будьте особенно аккуратны во время торможения. На неровном или скользком дорожном покрытии при экстренном торможении можно потерять контроль над скутером.
3. Экстренное торможение при прохождении поворота может вывести скутер из-под контроля. В этом случае необходимо тормозить заранее, до прохождения поворота.
4. Во время работы двигателя или сразу после его остановки, температура глушителя очень высокая. Чтобы избежать ожогов не прикасайтесь к глушителю.
5. Использование только заднего тормоза для торможения ускорит износ тормозной системы, вследствие чего тормозной путь будет постепенно увеличиваться.
6. При движении со средней и высокой скоростью (более 60 км/ч) в экстренной ситуации настоятельно рекомендуется использовать передний и задний тормоз одновременно, чтобы добиться максимальной эффективности торможения и минимального тормозного пути в целях вашей безопасности и безопасности окружающих.

Для парковки скутера на наклонной поверхности необходимо выполнить следующие действия:

1. Зажмите ручку заднего тормоза, а затем нажмите стояночный фиксатор, который зафиксируется на зубьях ограничительной шестерни. Отпустите ручку тормоза.
2. Перед запуском двигателя надо зажать ручку заднего тормоза, парковочный фиксатор сбросится и разблокирует функцию парковки.

Примечание. Перед запуском обязательно отпустите стояночный фиксатор, поскольку задний тормоз находится в состоянии торможения, что может привести к повреждению задних тормозов. Парковочным фиксатором пользуйтесь только при временной парковке. Долговременное использование сократит срок службы тормозов.

3.4 ЗАПРАВКА ТОПЛИВНОГО БАКА

Расход топлива, который указывается в технических характеристиках, рассчитан при движении с постоянной определенной скоростью. Этот показатель является минимальным значением расхода топлива. Условия вашей эксплуатации могут отличаться от расчетных, поэтому фактический расход топлива может оказаться выше, чем указанное значение.

Нижеприведенные рекомендации помогут вам максимально снизить расход топлива, сохраняя безопасность при вождении:

1. Вождение должно быть плавным и стабильным. Сократите количество резких торможений, повторных запусков двигателя и резких ускорений, которые быстрее расходуют топливо.
2. Вождение в городских условиях неблагоприятно сказывается на расходе топлива. Частые остановки и разгоны оказывают повышенную нагрузку на двигатель.
3. Скутер обладает оптимальной скоростью для низкого расхода топлива. Оптимальная скорость для этих моделей – 90 км/ч. При повышении указанной скорости расход топлива будет увеличиваться.
4. Избегайте поездок на короткие расстояния. Расход топлива на первом километре после запуска двигателя более чем в два раза превышает расход топлива в нормальных условиях, поскольку двигатель еще не достиг оптимальной рабочей температуры.

5. Недостаточное давление в шинах увеличивает сопротивление во время езды, что также увеличивает расход топлива.
6. Регулярные проверки и ТО скутера в соответствии с циклами технического обслуживания являются важными аспектами для экономии топлива.

Пожалуйста, не расходуйте топливо в баке до конца и всегда поддерживайте его уровень выше минимального предела.



1. При попадании топлива на окрашенную поверхность его следует немедленно вытереть насухо. Бензин разъедает поверхность краски, делая ее бледной и непрезентабельной.
2. Бензин расширяется при высокой температуре. Переполнение топливного бака приведет к избыточному внутреннему давлению в баке, что спровоцирует возможное выплескивание.

3.5 СВЕТОВЫЕ ПРИБОРЫ И СИГНАЛЫ

Один из пунктов проверки перед поездкой – это проверка датчиков и приборов.

Датчики переднего и заднего тормоза.

Датчики тормозов располагаются у рычагов тормоза. Если вы слегка зажмете рычаг, то сразу загорится стоп-сигнал.

Замена лампы фары.

В передней фаре используется LED-лампа (светодиодная лампа). Этот тип ламп долговечен, в связи с этим нет необходимости менять лампу в течение всего срока службы техники. Методика регулировки изложена в разделе 4.14 «Замена световых сигналов».

Предохранители.

Блок с предохранителями расположен под сиденьями, в аккумуляторном отсеке (фото 3.1).

ВНИМАНИЕ!

1. С электрической схемой проводки и номиналами предохранителей электрических цепей можно ознакомиться в оригинальной инструкции по эксплуатации конкретной модели.
2. Правильно выбирайте предохранители с учетом указанных значений номинального тока. Не используйте в качестве замены алюминиевые или железные провода.
3. Если предохранитель часто перегорает в течение короткого времени, это указывает на неисправность в электрической системе. В этом случае вам следует немедленно произвести диагностику всей электрической системы скутера.



Фото 3.1. Аккумуляторный отсек:
1 – аккумуляторная батарея (АКБ); 2 – защитный колпачок положительной («+») клеммы АКБ; 3 – блок с предохранителями; 4 – защитный колпачок отрицательной («-») клеммы АКБ.



Фото 3.2. Маркировка блоков предохранителей:
1 – первый блок; 2 – второй блок;
3 – третий блок.

На крышках блоков предохранителей нанесены порядковые обозначения, предназначение и номиналы (фото 3.2). Распределение предохранителей по установочным местам, назначению и номиналам указано ниже:

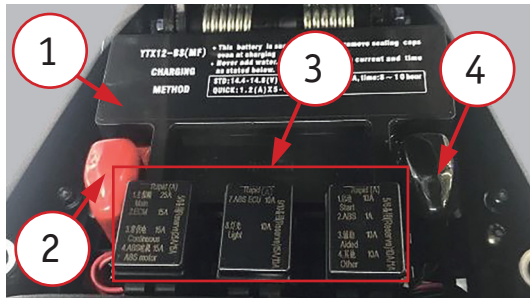
Первый блок 1.

№	Наименование	Назначение	Номинал
1	Главный предохранитель	Защита всех цепей	25 А
2	ЕСМ	Защита ЕСМ, реле ЕСМ, реле масляного насоса и других электрических устройств	15 А
3	Источник питания	Защита вентиляторов, счетчиков и разъемов противоугонных устройств	15 А
4	Мотор гидравлического блока управления	Защита двигателя гидравлического блока управления ABS	15 А
5	Предохранитель ЭБУ гидравлического блока	-	25 А
6	Резерв	-	25 А

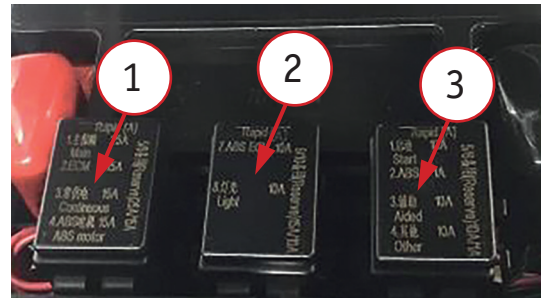
Второй блок 2.

№	Наименование	Назначение	Номинал
1	ЗБУ гидравлического блока управления	Защита гидравлического блока управления	10 А
2	Фары	Защита фар	15 А
3	Резерв	-	15 А
4	Резерв	-	10 А

Третий блок 3.

№	Наименование	Назначение	Номинал
1	Пуск	Защита пусковой цепи	10 А
2	ABS	Защита контроллера ABS	1 А
3	Вспомогательный	Защита габаритных огней, сигналов поворота, задних фонарей, стоп-сигналов, фонарей освещения номерного знака, звуковых сигналов, фонарей обгона и других ламп.	10 А
4	Разное	Защита переключателя ручки заместителя, спидометра, лобового стекла, разъема противобульварного устройства.	10 А



Не используйте предохранители, не соответствующие номиналам. В противном случае это приведет к серьезной неисправности электрической цепи, потере мощности двигателя или даже к возможному возгоранию электропроводки техники.

3.6 КАТАЛИЗАТОР

Выхлопная система скутера оснащена катализатором, который позволяет снизить содержание вредных компонентов в выхлопных газах. Плохая работа двигателя приведет к повреждению катализатора, поэтому соблюдайте следующие правила:

1. В случае нестабильной работы двигателя как можно скорее обратитесь к дилеру или в сервис.
2. При загорании индикатора низкого уровня топлива, постарайтесь заправить технику как можно скорее. Слишком низкий уровень топлива вызовет неравномерную подачу в камеру сгорания и приведет к нестабильной работе двигателя.
3. Зажигание можно выключать только на холостом ходу.

ВНИМАНИЕ!

Катализатор – очень чувствительный узел. Необходимо использовать бензин, который не содержит свинец. Этилированный бензин повредит катализатор и другие важные элементы.



Температура катализатора очень высокая и она может привести к возгоранию расположенных рядом легковоспламеняющихся предметов. Не передвигайтесь по легковоспламеняющимся поверхностям и не останавливайтесь на них.

4 ОБСЛУЖИВАНИЕ СКУТЕРА

4.1 ОБЩИЕ ПОЛОЖЕНИЯ

Соблюдение правил проведения технического обслуживания техники является основным условием обеспечения безопасности. Кроме того, это позволяет увеличить срок службы, добиться максимальной производительности, избежать поломок и получить максимальное удовольствие от вождения скутера.

Данный раздел содержит информацию касательно регламента технического обслуживания скутера, а также подробные инструкции по выполнению операций технического обслуживания. Данная информация призвана облегчить вам задачу поддержания техники в исправном состоянии. Кроме того, в данном разделе вы найдете важную информацию о мерах предосторожности, данные по горюче-смазочным материалам, а также рекомендации по уходу.

Для безопасной, экономичной и беспроблемной эксплуатации скутера очень важно правильно осуществлять техническое обслуживание. Проведение тщательного осмотра перед поездкой и поддержание техники в исправном состоянии особо важны, поскольку скутер предназначен для движения по дорогам общего пользования. Чтобы помочь вам осуществлять грамотное техническое обслуживание техники, данный раздел руководства содержит регламент технического обслуживания. Сервисные интервалы определены, исходя из средних условий эксплуатации. Если скутер эксплуатируется в условиях повышенной влажности и температуры или запыленности, сервисные интервалы необходимо сократить.

Регулярное обслуживание воздушного фильтра имеет особое значение для обеспечения длительного срока службы двигателя.

Если скутер опрокинулся или попал в дорожно-транспортное происшествие, обратитесь к официальному дилеру для проведения тщательной проверки всех систем и механизмов, даже если вы сами способны выполнить некоторый ремонт.

Помните, что обязанность выполнения всех видов технического обслуживания в полном объеме лежит на вашей ответственности. Обязательно выполняйте осмотр скутера перед каждой поездкой и следуйте предписаниям регламента технического обслуживания, который приведен в данном разделе.



Ненадлежащее техническое обслуживание или оставленная без внимания неисправность могут стать причиной аварии, в которой вы можете получить серьёзные травмы или погибнуть. Всегда следуйте рекомендациям по осмотру и техническому обслуживанию, изложенным в настоящем руководстве.

Невыполнение указаний по техническому обслуживанию может стать причиной серьёзной травмы или гибели на дороге.

Всегда следуйте указаниям и предостережениям, содержащимся в данном руководстве.

Ремонтные и сервисные работы проводятся:

- на чистой (вымытой) и высушенной технике;
- в специальной одежде и перчатках;
- в закрытом от внешних осадков помещении и при положительной температуре внутри него. Помещение для производства работ должно быть оборудовано средствами пожаротушения и иметь работоспособную систему вентиляции;
- на твёрдой ровной поверхности, которая обеспечивает надёжную установку скутера. Устанавливайте его, используя боковую подножку или опору, предназначенную для проведения технического обслуживания.

Перед выполнением работ на технике необходимо:

- остановить двигатель;
- в зимний период времени перемещённую с улицы технику выдержать до температуры рабочего помещения.



Перед началом работ техника должна быть установлена на рабочем месте и надёжно закреплена во избежание возможного падения.



Запрещается отмывать двигатель и другие части техники легковоспламеняющимися жидкостями, такими как бензин и ацетон! Для этого необходимо использовать только специальные жидкости.



Запрещается в местах проведения работ курить и пользоваться открытым огнем! Сварочные (паяльные) работы проводятся в отдельном помещении и только на демонтированных конструктивных элементах.

При проведении работ по обслуживанию важно соблюдать следующие меры безопасности.

- Если вам требуется запустить двигатель, то это следует делать в условиях хорошей вентиляции. Оксид углерода, который содержится в выхлопных газах, обладает высокой токсичностью.
- Перед началом работ дайте двигателю и системе выпуска остыть. Возможно получение ожогов от контактами с горячими частями двигателя.
- Не запускайте двигатель, если это не требуется по инструкции для данной операции. Возможно получение травм, вызванных контактом с движущимися частями.
- Внимательно ознакомьтесь с указаниями по выполнению работ, перед тем как приступить к ним и убедитесь, что в наличии имеется необходимый инструмент и вы владеете соответствующими навыками.

Осмотр перед поездкой и регулярное обслуживание скутера в полном соответствии с регламентом технического обслуживания необходимы для обеспечения его безопасной и безотказной эксплуатации.

Если вы не уверены, что сможете надлежащим образом выполнить эти виды технического обслуживания, доверьте эту задачу официальному дилеру, который обладает всем необходимым для его качественного обслуживания и ремонта. Если вы выполняете техническое обслуживание самостоятельно, используйте только качественные и надежные оригинальные запасные части и расходные материалы.

Перед каждым плановым техническим обслуживанием проводите контрольный осмотр техники.

Некоторые виды технического обслуживания могут выполнять люди, которые обладают базовыми техническими навыками и располагают необходимым инструментом. В данном Руководстве приводится перечень работ по этим видам технического обслуживания.

Для проведения других видов технического обслуживания требуется более высокая квалификация и специальные инструменты и оборудование. В этом случае обратитесь к официальному дилеру.

В таблице ниже приведен график регулярного технического обслуживания, ориентироваться следует по месяцам или пробегу в зависимости от того, какое из условий было достигнуто первым. Каждое ТО должно проводиться в соответствии с требованиями, приведенными в таблице.

Если ваш скутер эксплуатировался в суровых условиях, а именно при длительной езде на высокой скорости или в условиях сильных загрязнений, необходимо проводить дополнительное обслуживание, чтобы сохранить надежность техники. За дополнительными рекомендациями обращайтесь в авторизованный сервис.

Амортизаторы, тормоза и система рулевого управления являются ключевыми элементами и требуют особого и тщательного обслуживания. Чтобы обеспечить безопасность, мы рекомендуем, чтобы все работы по ремонту и ТО всегда выполнялись квалифицированными специалистами.

ВНИМАНИЕ!

1. Первое ТО при достижении 1000 км пробега является обязательной процедурой, которая позволит сделать ваш скутер надежным и достичь наилучших эксплуатационных характеристик. Использование неоригинальных запчастей для замены может привести к ускоренному износу скутера и сокращению срока его службы. Для замены используйте только оригинальные запчасти, подходящие для вашей модели.
2. Неправильное техническое обслуживание может привести к негативным последствиям. Чтобы поддерживать вашу технику в хорошем и работоспособном состоянии, необходимо обращаться за квалифицированным обслуживанием в специализированный сервис. Все отходы, образующиеся после ремонта или ТО, необходимо должным образом утилизировать без вреда для окружающей среды.

График технического обслуживания

0 – осмотр (осмотр и очистка, регулировка, смазка или замена при необходимости), 3 – замена,
 П – проверка и затяжка при необходимости, ★ – комментарий.

Пункты обслуживания	Интервалы обслуживания				Крутящий момент (примечание)
	Проверка перед началом движения	Первые 1000 км (через 3 месяца)	Каждые 4000 км (каждые 15 месяцев)	Каждые 8000 км (каждые 30 месяцев)	
Воздушный фильтр			0	3	
Приемный воздушный фильтр двигателя			3		
Болты и гайки глушителя		П		П	M8 : 22±4/2.2±0.4 M10 : 45±5/4.6±0.5
Проверка зазора клапанов (холодное состояние): впускной клапан 0,08-0,12 мм / выпускной клапан 0,18-0,22 мм				0	

Пункты обслуживания	Интервалы обслуживания				Крутящий момент (примечание)
	Проверка перед началом движения	Первые 1000 км (через 3 месяца)	Каждые 4000 км (каждые 15 месяцев)	Каждые 8000 км (каждые 30 месяцев)	
Свеча зажигания**				0	
Моторное масло	0	Замена каждые 4000 км или через каждые 15 месяцев (в зависимости от того, что наступит раньше)			★ Примечание 1
Масляный фильтр		3		3	
Корпус дроссельной заслонки*		0		0	
Зазор троса дроссельной заслонки*		0	0		
Скорость холостого хода		0	0		

Пункты обслуживания	Интервалы обслуживания				Крутящий момент (примечание)
	Проверка перед началом движения	Первые 1000 км (через 3 месяца)	Каждые 4000 км (каждые 15 месяцев)	Каждые 8000 км (каждые 30 месяцев)	
Радиатор				0	
Резиновый шланг радиатора			0		
Бензопровод*			0		
V-образный ремень				0	Каждые 20000 км
Тормозная система**		0	0		
Тормозной шланг			0		Каждые 4 года
Тормозная жидкость			0		Каждые 2 года
Шины**			0		

Пункты обслуживания	Интервалы обслуживания				Крутящий момент (примечание)
	Проверка перед началом движения	Первые 1000 км (через 3 месяца)	Каждые 4000 км (каждые 15 месяцев)	Каждые 8000 км (каждые 30 месяцев)	
Болты и гайки рулевого механизма **			П		Первая регулировочная гайка/ вторая регулировочная гайка выравнивает первую гайку 15±2/1,5±0,2
Подшипник рулевого механизма			Каждые 4000 км осмотр или чистка, или смазка		
Передний амортизатор				0	
Задний амортизатор				0	
Болты и гайки крепления узлов рамы и двигателя**		П	П		M12 : 65±5/6,6±0,5 M16 : 80±5/8,2±0,5

Пункты обслуживания	Интервалы обслуживания				Крутящий момент (примечание)
	Проверка перед началом движения	Первые 1000 км (через 3 месяца)	Каждые 4000 км (каждые 15 месяцев)	Каждые 8000 км (каждые 30 месяцев)	
Охлаждающая жидкость	0	0	0		Замена через 3 года или 30 000 километров
Масло редуктора трансмиссии		3		3	
Система контроля испарения загрязняющих веществ из топлива*				0	
Покрышки			0		
Места соединений		0		0	
Передний и задний амортизаторы				0	
Элементы колес				0	★ Примечание 2

* Эта работа по техническому обслуживанию предоставляется дилером или квалифицированной организацией. Если владелец имеет соответствующие инструменты, информацию по обслуживанию и имеет определенное представление о машине, он может выполнить ее самостоятельно.

** В целях безопасности такие работы по техническому обслуживанию должны предоставляться дилерами или квалифицированными организациями.

★ **Примечание 1.** Первое техническое обслуживание выполняется по прохождению первых 1000 километров или после 3 месяцев эксплуатации (в зависимости от того, что наступит раньше). Второе техническое обслуживание выполняется по фактическому пробегу скутера, когда фактический пробег достигнет 4000 км, и далее - каждые 4000 км или 15 месяцев после этого (в зависимости от того, что наступит раньше).

★ **Примечание 2.** Втулки колес рекомендуется обслуживать и смазывать каждые 10000 км смазкой для высоких давлений марки Shell Gadus S3 V220 C2 или высокотемпературной смазкой №2 той же вязкости, чтобы обеспечить комфорт при езде. Система трансмиссии: если обнаруживается, что скорость движения значительно снизилась, рекомендуется немедленно провести техническое обслуживание и осмотр системы трансмиссии CVT и при необходимости произвести ремонт или замену запчастей.

4.2 ЕЖЕДНЕВНАЯ ПРОВЕРКА

Ежедневная проверка включает в себя проведение предпускового осмотра, изложенного в разделе 2.4.

Кроме того, после езды в плохую погоду, после дождя и после мойки необходимо смазать все детали скутера, которые этого требуют. Для безопасного вождения поддержание хорошей смазки рабочих элементов является необходимой операцией для продления срока службы.

Элементы, нуждающиеся в регулярной смазке указаны в разделе 4.11 «Регулярная смазка частей и элементов».

РЕКОМЕНДАЦИИ. Используйте высокотемпературную литиевую смазку.

4.3 ОБСЛУЖИВАНИЕ АККУМУЛЯТОРА

Аккумуляторная батарея 1 (фото 3.1) расположена под сиденьем. В моделях ZT350-D, ZT350-M, ZT350-E используются гелевые аккумуляторы. Перед первым использованием необходимо соединить клеммы проводки к положительному и отрицательному полюсам и затянуть их ключом. Зафиксируйте аккумулятор на установочном месте предусмотренным крепежом (ремнем).



Фото 4. Снятие аккумулятора: 1 – винты крепления ветрового стекла; 2 – клипсы крепления защиты; 3 – пластиковая защита.

Для снятия аккумуляторной батареи (АКБ) выполните следующие действия.

1. Поднимите ветровое стекло в верхнее положение нажав на кнопку 4 (фото 24).
2. Выключите питание скутера и, выкрутив винты крепления 1 (фото 4), снимите ветровое стекло.
3. Вытащите клипсы крепления 2 и снимите пластиковую защиту 3.

4. Снимите черный защитный резиновый колпачок 4 (фото 3.1) с клеммы аккумулятора 1, снимите отрицательную клемму. Снимите красный защитный резиновый колпачок 2 с клеммы аккумулятора и снимите положительную клемму.
5. Освободите ремень крепления и снимите аккумулятор 1.

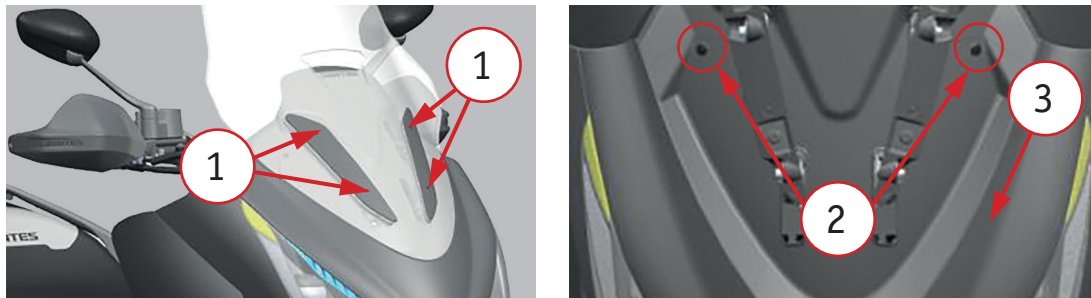
ВНИМАНИЕ!

При переустановке аккумулятора, сбое питания при запуске систем эксплуатации скутера, перезапуске аккумулятора в спящем режиме, нарушениях в работе на холостом ходу, переустановке предохранителей и т.д., необходимо провести аппаратный сброс систем двигателя. Для этого выполните следующие действия: включите цепь питания с помощью кнопки включения двигателя, запустите двигатель на нейтральной передаче и доведите обороты двигателя до 3000 об/мин или выше, затем отпустите ручку газа и выключите питание.

Через пять секунд снова включите питание.

При замене необходимо ориентироваться на тип оригинального аккумулятора и убедиться, что параметры новой батареи соответствуют оригинальным. Использование аккумулятора другого типа может повлиять на производительность и срок службы скутера, а также вызвать неисправности в электрической цепи.

Гелевый аккумулятор, который поставляется в стандартной комплектации скутера, не может быть заменен литиевым. Для такой замены потребуется дополнительно предусмотреть замену и регулятора напряжения с соответствующими характеристиками.

ВНИМАНИЕ!

1. Если вы не планируете использовать скутер в течение длительного времени, снимите аккумулятор и заряжайте его с периодичностью один раз в месяц. Аккумулятор следует регулярно проверять. Если напряжение аккумулятора опускается ниже 12 В, рекомендуется его подзарядить. Частая зарядка аккумулятора также сокращает срок его службы.
2. Используйте специальное штатное зарядное устройство с напряжением не выше 15 В. Режим зарядки аккумулятора: напряжение 14,5-14,8 В, зарядный ток 4 А, продолжительность заряда 3-5 часов. Не заряжайте аккумулятор более 5 часов.
3. Либо используйте зарядное устройство с режимом зарядки постоянным напряжением. Диапазон напряжения 14,4-14,8 В, начальный зарядный ток 1,1-2,2 А. Время зарядки 6-24 часа.
4. Утилизируйте отработанные аккумуляторы и электролит правильно, чтобы не нанести вред окружающей среде.



1. На скутерах данной серии установлены аккумуляторы гелевого типа, не требующие особого обслуживания. Строго запрещено открывать и менять содержимое аккумулятора, доливать электролит или воду. Запрещено хранить аккумулятор рядом с источниками высокой температуры или открытого огня.
2. Не допускайте короткого замыкания и неправильного подключения клемм. Это может повредить аккумулятор и электрическую систему скутера, а также может травмировать вас.
3. Если вы почувствовали специфический запах, сильный нагрев, изменение цвета или формы, или любое другое необычное проявление, сразу же остановите движение и снимите аккумулятор со скутера.



4. Установка дополнительного электрооборудования оказывает определенное влияние на аккумулятор и электрические цепи. Если установка действительно необходима, то выбирайте качественные приборы, которые прошли необходимое тестирование. Подключайте их только к резервной линии питания. В противном случае это может вызвать неполадки в работе всей электрической цепи.
5. Не роняйте аккумулятор. Это приведет к повреждению корпуса аккумулятора и нарушит его работоспособность. Гелеобразный электролит содержит сильные кислоты. Избегайте попадания электролита на кожу, в глаза и на одежду. Если это произошло, то необходимо сразу же промыть пострадавшее место обильным количеством воды. В тяжелых случаях необходимо сразу же обратиться в ближайшую больницу для получения экстренной помощи.

Установка аккумулятора осуществляется в обратном порядке. Обратите внимание, что при подключении к аккумулятору сначала присоединяется положительная клемма, затем отрицательная клемма.

На рассматриваемых моделях скутеров имеется разъем для зарядки аккумулятора без его снятия с транспортного средства, а в комплект к технике прилагается устройство для зарядки аккумулятора.

Зарядка АКБ с использованием штатного зарядного устройства

ВНИМАНИЕ!

Во время зарядки не включайте питание или зажигание двигателя скутера.

Если питание от аккумулятора снижено или отсутствует после длительного простоя скутера или из-за других причин, следует зарядить аккумулятор. Для этого выполните следующие действия:

1. Откройте крышку доступа к зарядному порту. Либо извлеките аккумулятор из установочного места.
2. Вытащите колпачок и вставьте штекер зарядного кабеля устройства зарядки в розетку 1 (фото 4.1) для зарядки аккумулятора. Либо подключите на клеммы аккумулятора соответствующие разъемы (положительный провод имеет красный цвет, отрицательный провод имеет черный цвет).
3. Вставьте вилку зарядного устройства в розетку источника питания напряжением 110-220 В. Процесс зарядки начнется автоматически.



Фото 4.1 Место подключения зарядки АКБ:
1 – розетка для зарядки.

Индикаторы зарядки штатного зарядного устройства

Не горит	К зарядному устройству не подключен аккумулятор или вилка зарядного устройства.
Мигающий	Напряжение очень низкое в связи с сильной разрядкой аккумулятора. Через некоторое время после начала зарядки, когда напряжение немного вырастет, начнется стадия стабильной зарядки.
Красный	Идет режим зарядки.
Зеленый	Медленный режим зарядки.
Цветной градиент	Индикация неправильного подключения к полюсам. Необходимо быстро сменить полярность подключения проводов.

4.4 ОБСЛУЖИВАНИЕ ВОЗДУШНЫХ ФИЛЬТРОВ

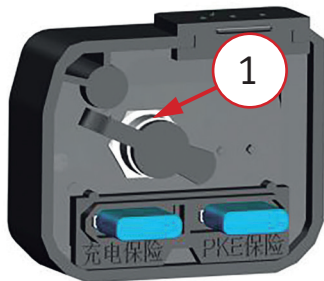
Воздушный фильтр вариатора и воздушный фильтр двигателя расположены с левой стороны у заднего колеса. Если воздушный фильтр двигателя забит пылью, сопротивление всасывания воздуха увеличится, что приведет к снижению выходной мощности. Если фильтрующий элемент вариатора забит пылью, сопротивление поступающего воздуха увеличивается, что снижает теплоотдачу передаточного ремня и всего узла, что приводит к снижению срока их службы.

ВНИМАНИЕ!

Фильтрующий элемент воздушного фильтра вариатора (поролон) следует менять каждые 8000 км, а элемент воздушного фильтра двигателя - каждые 4000 км. Элементы воздушного фильтра вариатора и фильтра двигателя следует регулярно очищать в соответствии с графиком регулярного технического обслуживания. Если вы часто ездите по влажным или пыльным местам, элемент воздушного фильтра двигателя следует обслуживать чаще.

Также чаще проверяйте трубку отработанного масла в отсеке с воздушным фильтром.

К воздушным фильтрам предъявляются особые требования. Для замены используйте только оригинальный фильтрующий элемент, предназначенный именно для вашей модели скутера.

На описываемых моделях используются два фильтра: воздушный фильтр вариатора (поролон) 3 (фото 4.2) и воздушный фильтр двигателя 4.

Расположены фильтры под пластиковой защитой внизу, на левой стороне скутера.

Для проверки и очистки воздушного фильтра двигателя и фильтра вариатора выполните следующие действия.

1. Снимите пластиковую защиту. Для замены воздушного фильтра вариатора 3 снимите нижнюю часть пластиковой защиты. Для замены воздушного фильтра двигателя 4 снимите верхнюю часть пластиковой защиты.
2. Выкрутите винты крепления 1 и 2 фильтров 3 и 4.
3. Произведите замену:
 - замените фильтр вариатора 3. Удалите поролон и замените его новым фильтрующим элементом. Обратите внимание, что темная сторона должна быть обращена к двигателю, а светлая – наружу;
 - замените воздушный фильтр двигателя 4. Удалите старый элемент воздушного фильтра. Удалите пыль внутри воздухозаборной трубы с помощью пылесоса, а затем протрите внутреннюю стенку чистым нетканым материалом. Установите новый фильтрующий элемент и уплотнительную ленту;



Фото 4.2. Замена воздушных фильтров: 1 – винты крепления воздушного фильтра вариатора; 2 – винты крепления воздушного фильтра двигателя. 3 – воздушный фильтр вариатора (поролон); 4 – воздушный фильтр двигателя.

– осмотрите трубку слива отработанного масла воздушного фильтра. После снятия резиновой пробки осветите фонариком снизу и посмотрите через отверстие резиновой пробки, не скапливается ли в трубе слива отработанного масла грязь или вода. Если есть отработанное масло или остатки воды, снимите хомут трубы слива отработанного масла плоскогубцами и вытащите черную пробку, а после слива установите пробку обратно. Обратите внимание, что при высокой влажности воздуха частота проверок должна быть увеличена. При наличии чрезмерного количества грязи в шланге обязательно проверьте элемент воздушного фильтра на наличие чрезмерной грязи или повреждений, при необходимости замените элемент воздушного фильтра. Если воздушный фильтр засорен пылью, это увеличит сопротивление поступающему воздуху, снизит выходную мощность двигателя и увеличит расход топлива.

4. После выполненной замены фильтров установите элементы пластиковой защиты и закрепите их винтами.

ВНИМАНИЕ!

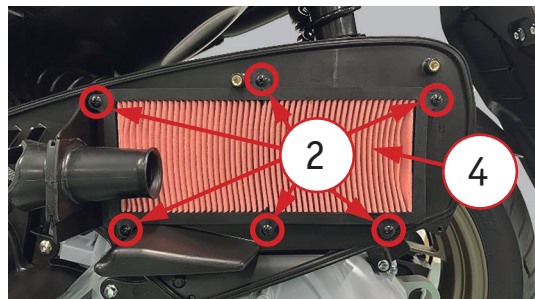
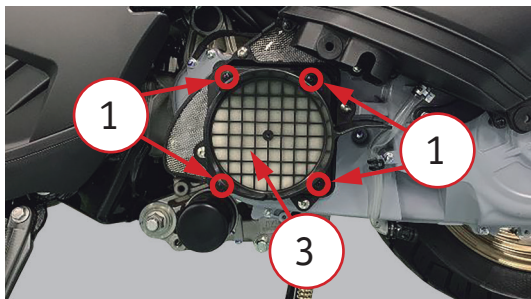
1. Во время очистки фильтрующего элемента воздушный поток должен быть направлен от чистой стороны фильтра к грязной. Если вы будете делать наоборот, то грязь останется в порах.
2. Испорченный фильтр может привести к попаданию загрязнений в двигатель и его повреждению. Если вы обнаружили, что фильтр имеет повреждения, обязательно замените его на новый.
3. Если воздушный фильтр установлен неправильно, пыль попадет в двигатель, минуя фильтр. Это приведет к повреждениям двигателя. Убедитесь, что фильтр установлен правильно.
4. При мойке техники не допускайте попадания воды внутрь отсека с воздушным фильтром. Если вода все-таки попала в отсек, отсоедините трубку слива загрязненного масла из отсека воздушного фильтра и удалите воду. Убедитесь, что отсек с фильтром просушен, а фильтр не поврежден.

4.5 СВЕЧА ЗАЖИГАНИЯ

При эксплуатации скутеров моделей ZT350-D, ZT350-M, ZT350-E производителем рекомендуется использовать свечу зажигания типа LMAR8A-9.

Использование свечи зажигания с неверным калильным числом или неправильным зазором может привести к выходу двигателя из строя. Применение некоторых типов свечей зажигания нерезисторного типа может вызвать неисправность системы зажигания.

На скутерах могут применяться свечи с иридиевым покрытием центрального электрода и платиновым покрытием бокового электрода.

При обслуживании свечей зажигания с иридиевым покрытием центрального электрода и платиновым покрытием бокового электрода соблюдайте следующие правила:

1. Запрещается проводить чистку свечей механическим способом. Если электроды покрыты отложениями или грязью, замените свечу.

- Для проверки зазора между электродами используйте только проволочный щуп. Не используйте плоские щупы. Это может привести к повреждению иридиевого и платинового покрытий электродов.
- Запрещается регулировать зазор между электродами. Если зазор не соответствует требованиям, замените свечу.

Осмотр и замена свечи зажигания

- Снимите колпачок высоковольтного провода со свечи зажигания.
- Удалите загрязнения вокруг свечи зажигания и из свечного колодца любым удобным способом. Например, продуйте свечной колодец сжатым воздухом.
- Выкрутите свечу зажигания при помощи свечного ключа соответствующего размера.
- Ориентируясь на фото 4.3, оцените состояние свечи. Если используется новая свеча, необходимо совершить пробную поездку до проведения проверки. На проявление цвета потребуется некоторое время.

Свеча зажигания в норме (светло-коричневый центр)	Переобогащенная смесь (черный матовый нагар)	Обедненная смесь (белый центр)	Загрязненная свеча (черный маслянистый нагар)
			

Фото 4.3. Состояния свечи зажигания

На фотографиях выше видно четыре основных состояния свечи зажигания (слева направо):

- Нормальная/чистая свеча зажигания имеет светло-коричневый центр и не имеет видимых следов износа вокруг электрода.
 - Полностью черная, без блеска, свеча зажигания говорит о том, что двигатель работает на обогащенной смеси, то есть количество топлива в поступающей смеси выше необходимого. Работа двигателя на богатой смеси не так губительна для двигателя, как на бедной, но также сказывается на производительности и надежности. Произведите настройку качества смеси как можно скорее, не откладывая данную процедуру.
 - Свеча зажигания с ярким белым центром указывает на то, что двигатель работает на обедненной смеси, то есть количество топлива в поступающей смеси существенно ниже необходимого. Эксплуатация скутера на бедной смеси губительна для двигателя, так как приводит к повышению температуры в камере сгорания и детонации, а также чревата прогаром клапанов или поршня. Срочно требуется регулировка качества смеси. Если ваша свеча выглядит так, обратитесь к дилеру.
 - Свеча темно-коричневого или черного цвета, с маслянистым блеском, говорит о загрязнении свечи маслом. Такое состояние свечи говорит о неисправности, в результате которой масло попадает в цилиндр и сгорает вместе с топливом. Подобная неисправность также может сопровождаться густым белым (сизым) дымом из выхлопной трубы. Наличие масла в камере сгорания – не редкость, однако если вы неоднократно сталкиваетесь с подобной проблемой – обратитесь к дилеру.
5. Если свеча имеет нормальный цвет, переходите к шагу 7. Если свеча загрязнена, перейдите к шагу 6.
6. Если свеча замаслена или на ней отложились продукты сгорания, и нет возможности заменить ее на месте, можно попробовать ее очистить. Например, прокалить на открытом огне (в другом помещении) или воспользоваться растворителем с высокой температурой возгорания. В крайнем случае, можно также использовать щетку из мягкой проволоки или похожий инструмент. Не рекомендуется использовать наждачную бумагу, т.к. велика вероятность повреждения электрода, что может привести к повышенному нагарообразованию. Очистку свечи следует применять только в экстренных случаях. При первой же возможности, замените свечу на новую.

7. Осмотрите электроды на предмет износа и отложений, уплотнительную шайбу на предмет повреждений и изоляцию на предмет трещин. При обнаружении неисправностей произведите замену.
8. Проверьте зазор «А» (фото 4.4) между электродами с помощью проволочного щупа. Если зазор не соответствует требованиям, замените свечу на новую. Рекомендованный зазор: 0,8 – 0,9 мм.
9. Перед установкой свечи на место, убедитесь в том, что резьба свечи очищена от грязи. Чтобы избежать перекоса/повреждения резьбы, вкрутите свечу на место вручную.
10. Используйте свечной ключ соответствующего размера, чтобы надежно затянуть свечу зажигания:
 - Неправильная установка свечи зажигания приведет к повреждению двигателя. Если момент затяжки свечи слишком велик, это также нанесет вред двигателю. Если при установке или замене новой свечи зажигания нет динамометрического ключа, вкручивайте ее до появления сопротивления, а затем затяните на 3/8 оборота (135°). При установке старой свечи вкрутите ее до появления сопротивления, а затем затяните на 1/12 оборота (30°). Однако свечу зажигания следует устанавливать с определенным моментом затяжки.
 - Загрязнения с поверхности свечи могут попасть в двигатель. Поэтому при снятии и установке свечи необходимо закрыть установочное отверстие. Момент затяжки свечи зажигания для моделей ZT350-D, ZT350-M, ZT350-E составляет 14 Н·м.
11. Установите колпачок высоковольтного провода на свечу зажигания.



Фото 4.4. Зазор «А» между электродами свечи зажигания.

4.6 ЗАМЕНА МАСЛА В ДВИГАТЕЛЕ, В ТРАНСМИССИИ И ЗАМЕНА МАСЛЯНОГО ФИЛЬТРА

Используя моторное масло с рекомендованными характеристиками, а также регулярно проводя проверку уровня, долив и замену масла, вы сможете добиться максимального срока службы двигателя.

Даже самое качественное масло имеет ограниченный срок службы. Эксплуатация двигателя на старом или грязном моторном масле, а также при недостаточном его уровне, приведет к выходу двигателя из строя.

ВНИМАНИЕ!

Проверка уровня масла, его долив и замена производятся только при установке скутера на ровной и твердой поверхности. Это исключит ошибки при контроле уровня масла.

Рекомендации по выбору масла для двигателя

Классификация по методике API	SG или выше, исключая масла, маркированные на круглой этикетке API как энергосберегающие
Вязкость масла	SAE 5W-40/10W-40/10W-50.
Примерный объем масла	Без замены масляного фильтра – 1550 мл. С заменой масляного фильтра - 1750 мл.

Моторное масло обеспечивает эффективную смазку деталей двигателя. Оно также помогает двигателю остыть, выступая в роли охлаждающей жидкости. Кроме того, моторное масло также способствует герметизации двигателя, поэтому контролировать состояние моторного масла очень важно.

Если уровень масла будет слишком низким, двигатель будет перегреваться. Двигатель будет поврежден и в случае, если уровень масла будет слишком высоким, т.к. это приведет к возрастанию внутреннего давления в двигателе с возможным повреждением масляных сальников.

Рекомендации по выбору масла для трансмиссии

Классификация по методике API	SG или выше, исключая масла, маркированные на круглой этикетке API как энергосберегающие
Вязкость масла	SAE 5W-40/10W-40/10W-50. Также можно использовать класс качества API GL-5 трансмиссионное масло с классом вязкости SAE 80W.
Примерный объем масла	200 мл.

Масло в трансмиссии обеспечивает эффективную смазку шестерен и способствует бесшумной работе и уменьшению трения. Для надежной работы редуктора необходимо следить за герметичностью узла и производить своевременную замену масла.

Замена масла в двигателе

В соответствии с графиком технического обслуживания необходимо полностью менять моторное масло. Перед заменой масла, рекомендуется завести двигатель и дать ему поработать на холостых оборотах для прогрева.

Для замены масла в двигателе:

1. Установите скутер на подножку на ровной площадке.
2. Выкрутите щуп 1 (фото 2.25) по направлению против часовой стрелки.
3. Поместите емкость для сбора отработанного масла под сливной болт 1 (фото 4.5).
4. Выкрутите сливной болт 1 с шайбой и слейте полностью масло.
5. Установите сливной болт 1 с шайбой 2 на место. Закрутите его с моментом затяжки 25 Н·м.

Залейте новое моторное масло через заливную горловину до необходимого уровня, как указано в разделе 2.5.7 «Топливо, охлаждающая жидкость, моторное и трансмиссионное масло».

6. Вкрутите щуп 1 (фото 2.25).

Заведите двигатель и дайте ему поработать на холостых оборотах в течение пяти минут, затем заглушите его и оставьте на три минуты. Проверьте уровень моторного масла. При необходимости доведите уровень масла до нормы.



Фото 4.5. Слив моторного масла:
сливной болт 1 с шайбой.

ВНИМАНИЕ!

1. Пожалуйста, меняйте масло у дилера или в сертифицированных сервисных центрах.
2. Утилизируйте отработанное моторное масло так, чтобы не нанести вред окружающей среде.
3. Использование неоригинального и не рекомендованного моторного масла может привести к поломке двигателя.

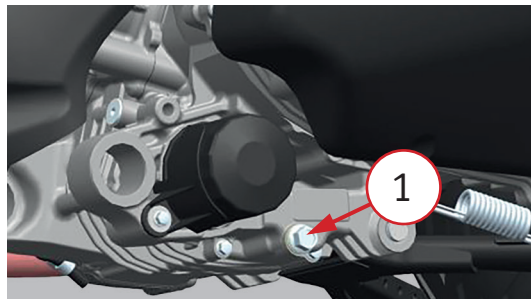

Чтобы предотвратить разбрызгивание горячего моторного масла, возможных повреждений и ожогов, запрещается открывать заливное отверстие при работающем двигателе!

Замена масляного фильтра тонкой очистки



Фото 4.6. Замена масляного фильтра: 1 – болт; 2 – шайба; 3 – защита фильтра (не у всех моделей); 4 – гайка; 5 – масляный фильтр.

Для снятия масляного фильтра тонкой очистки 5 (фото 4.6) выполните следующее:

1. Поместите емкость для сбора отработанного масла под правую крышку картера.
2. С помощью инструмента выкрутите болт 1 и снимите его вместе с гайкой 4 и шайбами 2.
3. Снимите защиту 3 фильтра (при наличии).
4. С помощью специального инструмента выкрутите фильтр 5 и снимите его. Дайте стечь остаткам масла и протрите от загрязнений место прилегания фильтра к корпусу картера.
5. Нанесите слой масла на торцевое уплотнение фильтра тонкой очистки 5. Закрутите масляный фильтр с моментом затяжки 20 Н·м.

Обратите внимание на то, чтобы уплотнительное кольцо было не повреждено. При необходимости его следует заменить.

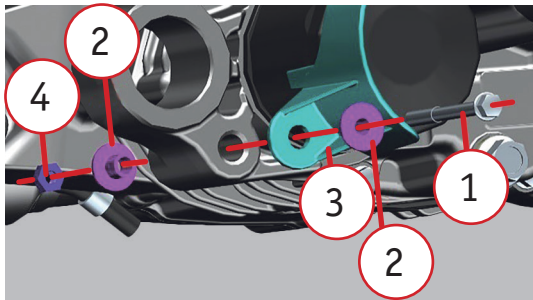
6. Установите на фильтр тонкой очистки 5 защиту 3 (при наличии). Установите на свои места шайбы 2 и закрепите защиту болтом 1 и гайкой 4.
7. Залейте масло в соответствии с вышеприведенной методикой.

ВНИМАНИЕ!

Обязательно проверьте положение фильтра и элементов крепления после установки. Неправильная установка может привести к серьезному повреждению двигателя из-за загрязнения или утечек масла.

Замена трансмиссионного масла в редукторе

В соответствии с регламентом технического обслуживания, после определенного пробега необходимо производить замену масла в редукторе трансмиссии.

Слив масла будет происходить быстрее и качественнее если редуктор будет предварительно прогрет, т.е. перед сливом масла необходимо проехать на скутере и прогреть редуктор. Для замены масла выполните следующее:

1. Протрите от загрязнений поверхность редуктора в месте нахождения заливной горловины.
2. Выкрутите заливную пробку 2 (фото 4.7) и снимите ее вместе с уплотнительным кольцом.
3. Подставьте емкость для слива масла под сливной болт 1. Выкрутите болт 1 и дайте полностью стечь маслу из редуктора.
4. Закрутите болт 1 с шайбой на установочное место с моментом затяжки 20 Н·м.
5. Залейте через горловину 200 мл масла для редуктора и закрутите заливную пробку 2 с уплотнительным кольцом. Обратите внимание на целостность уплотнительного кольца. При необходимости произведите замену резинового уплотнительного кольца.

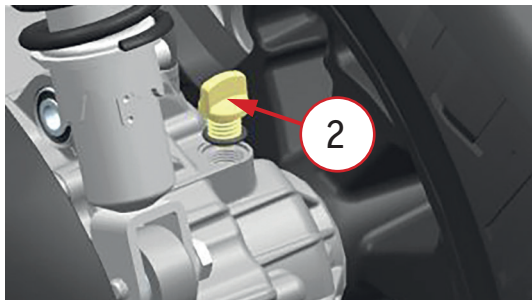
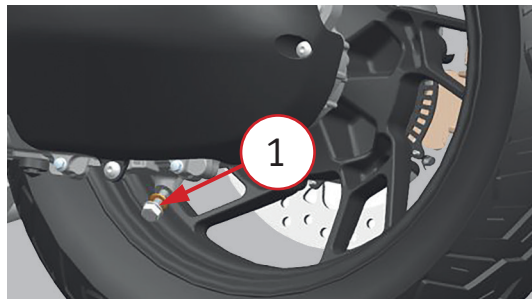

4.7. Замена масла в редукторе:
1 – сливной болт с шайбой; 2 – заливная пробка с резиновым уплотнительным кольцом.

4.7 ОБСЛУЖИВАНИЕ СИСТЕМЫ ОХЛАЖДЕНИЯ

Для мощных и высокооборотистых двигателей применяется система жидкостного охлаждения. Система жидкостного охлаждения скутера предназначена для отвода тепла от двигателя с помощью рубашки охлаждения, встроенной в цилиндр и головку цилиндра.

Грамотное техническое обслуживание системы будет способствовать безотказной работе двигателя и позволит предотвратить замерзание, перегрев и коррозию двигателя.

РЕКОМЕНДАЦИИ. Используйте высококачественную этиленгликолевую охлаждающую жидкость с содержанием ингибиторов коррозии, специально предназначенную для использования в алюминиевых двигателях. Необходимая информация об охлаждающей жидкости указана на упаковке с жидкостью.

ВНИМАНИЕ!

Система охлаждения скутера заполнена на сборочном предприятии 50% раствором антифриза и дистиллированной воды. Такая охлаждающая жидкость рекомендуется для большинства температурных условий и обеспечивает хорошую защиту от коррозии.

При концентрации антифриза менее 40% невозможно обеспечить достаточную защиту системы охлаждения от коррозии. Не рекомендуется увеличивать концентрацию антифриза, поскольку это приведет к снижению эффективности системы охлаждения. Охлаждающая жидкость с высокой концентрацией антифриза (до 60 %) должна применяться исключительно в условиях минусовых температур.

Регулярно проверяйте систему охлаждения, если техника эксплуатируется в зимнее время в условиях минусовых температур.

Проверка, замена и долив охлаждающей жидкости производятся только при установке скутера на ровной и твердой поверхности. Это исключит ошибки при контроле уровня жидкости.



Проверяйте уровень охлаждающей жидкости перед каждым выездом! Проверку уровня следует проводить на холодном двигателе. Не открывайте крышку радиатора на горячем двигателе, так как это может привести к ожогу!

Храните охлаждающую жидкость в недоступном для детей месте! Охлаждающая жидкость токсична. При попадании охлаждающей жидкости в глаза, немедленно промойте глаза большим количеством воды и проконсультируйтесь с врачом!

При замене охлаждающей жидкости необходимо слить старую жидкость. Для слива старой и заливки новой жидкости выполните следующее:

1. Поставьте емкость под сливное отверстие.
2. Откройте крышку радиатора (расширительного бачка).
3. Выкрутите сливной болт 1 (фото 4.8) в системе циркуляции охлаждения и дождитесь полного слива жидкости.
4. Закрутите сливной болт 1 с моментом 8 - 10 Н·м.
5. Залейте охлаждающую жидкость пока заливное отверстие не заполнится, и затяните крышку радиатора.

Запустите двигатель и дайте ему поработать в течении 3-5 минут. Коснитесь рукой радиатора спереди, температура радиатора должна значительно повысится, что является нормальной.

Работы по доливанью описаны в разделе 2.5.7 «Топливо, охлаждающая жидкость, моторное и трансмиссионное масло».

Рекомендуется полностью менять охлаждающую жидкость/антифриз каждые 3 года или после каждых 30000 км пробега.

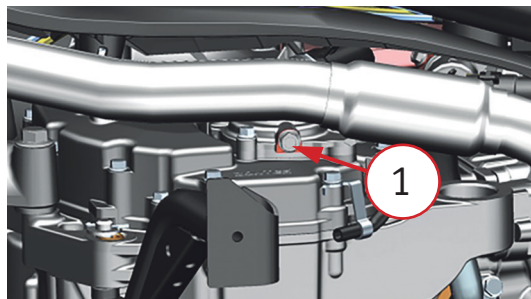

*Фото 4.8. Слив охлаждающей жидкости:
1 – болт слива жидкости.*



Из-за различного состава нельзя смешивать друг с другом разные типы охлаждающих жидкостей.

4.8 КОНТРОЛЬ И ЗАМЕНА ТОРМОЗНОЙ ЖИДКОСТИ

Тормозная жидкость является важным элементом в гидравлической тормозной системе, средой для передачи мощности. Тормозная жидкость должна быть эффективна при высоких и низких температурах, обладать хорошей текучестью, а также оказывать противокоррозионное действие. Важно подобрать правильную тормозную жидкость.

ВНИМАНИЕ!

В системе используется тормозная жидкость класса стандарта DOT 4.

Проверка уровня тормозной жидкости

Если уровень тормозной жидкости слишком мал, в тормозную систему может попасть воздух, что значительно снизит эффективность торможения. Важно регулярно проверять уровень тормозной жидкости. Если тормозная жидкость использовалась непрерывно более 2 лет, она потеряла свои свойства из-за длительного срока службы. Ее следует заменить.

Пожалуйста, утилизируйте отработанную жидкость так, чтобы не нанести вред окружающей среде.

РЕКОМЕНДАЦИЯ. Когда необходимо долить тормозную жидкость, самостоятельное вскрытие тормозного цилиндра может привести к попаданию воздуха и влаги в систему, что значительно ухудшит эффективность тормозной системы. Для исключения этого обращайтесь к дилеру или в сервис.

Долив тормозной жидкости

Уровень жидкости не должен превышать верхнюю отметку «МАКСИМУМ» (фото 4.9). Когда уровень опускается ниже минимального предела «МИНИМУМ», необходимо долить тормозную жидкость.

Будьте осторожны, т.к. тормозная жидкость в определенной степени вызывает коррозию. При попадании на краску или пластиковую поверхность она может испортить внешний вид техники. Порядок доливания жидкости следующий:

1. Очистите всю грязь и пыль с крышек тормозных бачков 2.
2. Выкрутите винты 1 из крышки бачка 2 и аккуратно снимите крышку. Будьте осторожны, чтобы не повредить резиновую диафрагму, которая находится под крышкой 2.
3. Залейте в резервуар тормозную жидкость до отметки максимального уровня. Не допускайте перелива. Всегда используйте жидкость из запечатанной бутылки.
4. Установите на место диафрагму и крышку бачка 2. Затяните винты 1 с моментом 1 Н·м.
5. Нажмите рычаги тормозов, чтобы убедиться, что тормоза работают должным образом.
6. Проверьте тормозные шланги и суппорты на наличие утечек.



Фото 4.9. Бачок тормозной жидкости передних и задних тормозов:

- 1 – винты крепления крышки бачка;*
- 2 – крышка бачка;*
- «МАКСИМУМ» - максимальный уровень;*
- «МИНИМУМ» - минимальный уровень.*

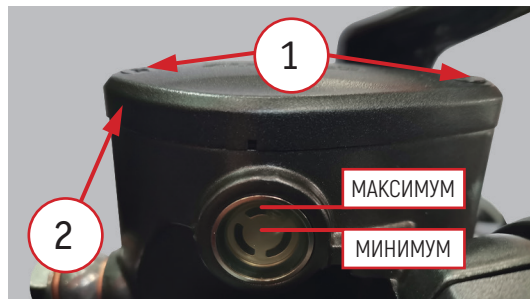

Пролитая тормозная жидкость способна повредить пластиковые и окрашенные поверхности. Также она повреждает резиновые элементы.

Тормозная жидкость может вызывать раздражение кожи. Избегайте контакта с кожей и глазами. Если тормозная жидкость попала в глаза, промойте большим количеством воды и обратитесь к врачу.

При открывании крышки бачка тормозной жидкости примите меры предосторожности: перед открытием необходимо убедиться в том, что бачок находится в горизонтальном положении.

Тормозная жидкость гигроскопична, поэтому для замены используйте только тормозную жидкость, поставляемую в герметичных емкостях. Не смешивайте различные типы тормозных жидкостей, они могут быть не взаимозаменяемы и эффективность тормозной системы будет снижена.

4.9 ОБСЛУЖИВАНИЕ РЕМЕННОГО ПРИВОДА

Для данной линейки скутеров в качестве привода применяются ведущий 1 (фото 4.10) и ведомый 2 шкивы с клиновым ремнем 3 (V-образного профиля).

Клиновые ремни должны регулярно проверяться и заменяться уполномоченными дилерами или ремонтными мастерскими в соответствии с графиком технического обслуживания.

ВНИМАНИЕ!

Перед установкой левой крышки картера рекомендуется нанести тонкий слой масла на поверхности уплотнительных колец на двух втулках для облегчения плавной установки левого картера.

Если смазки нанесено слишком много, вытрите излишки сухой тряпкой, чтобы смазка не попала на ремень и не вызвала его проскальзывание!

Проверяйте ремень перед каждой поездкой и регулируйте натяжение при необходимости. Убедитесь в отсутствии следующих проблем:

1. Выявлено механическое повреждение ремня (надрыв, трещина, расслоение и др.).
2. Ремень растянулся и вращение ремня происходит с проскальзыванием.

При наличии проблем с ремнем, шкивами или механизмом в целом, обратитесь к дилеру или в сервис.



Фото 4.10. Места смазки передаточного механизма: 1 – ведущий шкив; 2 – ведомый шкив; 3 – клиновой ремень.

4.10 КОЛЕСНЫЕ ДИСКИ И ОБСЛУЖИВАНИЕ ПОКРЫШЕК

В процессе эксплуатации очень важно контролировать и проверять геометрию колес. Нарушенная геометрия колес может вызвать неустойчивость скутера на высоких скоростях и последующую потерю управления.

Проверка состояния колесных дисков

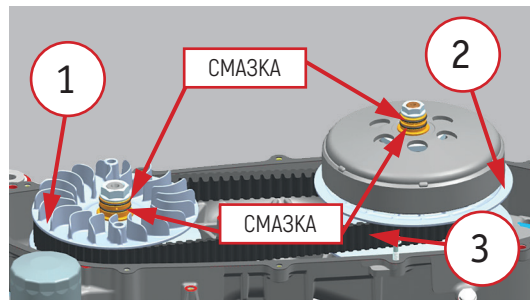
1. Проводите оценку состояния ободьев колес перед каждой поездкой.
2. Проверьте биение обода. Поднимите поочередно каждое колесо от земли и медленно прокрутите его. Если биение обода заметно, для исправления обратитесь к официальному дилеру.

Установка отличных от рекомендованных производителем покрышек и их плохое состояние сильно влияют на безопасность вождения и эксплуатацию скутера.

Давление

Отличающееся от нормы давление в покрышках сократит срок их эксплуатации. Низкое давление затрудняет прохождение поворотов и ускорит износ шин.

Слишком высокое давление в покрышках уменьшит площадь соприкосновения между колесом и дорожным покрытием, что может спровоцировать скольжение и потерю управления.

Давление в покрышках прямо пропорционально температуре. Следовательно, давление в холодном состоянии можно корректировать только тогда, когда температура покрышек в основном соответствует температуре окружающей среды.



1. Неправильное давление в покрышках повлияет на управляемость скутера и может привести к аварии.
2. Перегрузка может привести к выходу из строя покрышки и потере контроля над скутером.
3. Проверяйте давление в покрышках не менее одного раза в месяц.
4. Чрезмерно изношенные покрышки легко проколоть, что может привести к потере контроля во время движения.

Ремонт покрышки

Чтобы заделать маленькое отверстие в покрышке, снимите ее с обода и заклейте изнутри. Не ставьте заплатки на внешней стороне, т.к. при высокой скорости центробежная сила будет негативно воздействовать на место ремонта.

В течение 24 часов после ремонта не развивайте максимальную скорость.

Если покрышка повреждена сбоку или поврежденная часть составляет больше 6 мм, то она не подлежит ремонту.

Регулярно проверяйте состояние покрышек. Если на них имеется множество явных повреждений, царапин или превышен износ, необходимо установить новые покрышки.

Замена покрышки

При замене покрышек не допускайте того, чтобы на технике были покрышки разных брендов, моделей, рисунков и разной степени новизны.

После замены необходимо провести проверку и корректировку динамической балансировки. При плохом динамическом балансе эксплуатационные характеристики скутера будут снижены, а износ шин будет неравномерным.

Покрышки, установленные на технике данной линейки, прошли строгие испытания и проверки. Они соответствуют требованиям эксплуатации на большинстве дорог. Непроверенные покрышки не смогут гарантировать адаптивность и безопасность.

Бескамерная покрышка уплотнена в месте контакта между ободом колеса и бортом покрышки.

Во избежание утечки воздуха для разборки и установки бескамерных шин требуются специальные инструменты и оборудование.

Пожалуйста, доверьте замену шин дилеру или проверенному сервису. У них есть необходимое оборудование и подготовленные квалифицированные специалисты.

4.11 РЕГУЛЯРНАЯ СМАЗКА ЧАСТЕЙ И ЭЛЕМЕНТОВ

Для безопасного вождения необходимо обеспечивать хорошую смазку деталей. Это обеспечит бесперебойную работу и продлит срок службы скутера. После езды в неблагоприятных условиях, а также после дождя или мойки, необходимо обновить смазку.

Ниже приведены части и элементы техники, которые требуют регулярной смазки.



Фото 4.11. Элементы регулярной смазки:

- 1 – нажимная головка ручки заднего тормоза и вал ручки;
- 2 – вал боковой стояночной опоры и крюк пружины;
- 3 – нажимная головка ручки переднего тормоза и вал ручки.

4.12 ТОРМОЗНЫЕ КОЛОДКИ



1. Если не выполнять проверку и обслуживание тормозов, не менять вовремя тормозные колодки или пренебрегать рекомендациями по их замене - это может привести к возникновению несчастных случаев. Если тормозные колодки необходимо заменить, пожалуйста, доверьте эту работу квалифицированному специалисту.
2. Если после технического обслуживания или замены тормозной системы не провести обкатку, то эффективность торможения будет низкой, что повлечет аварию. Необходимо несколько раз подряд выжимать рычаг тормоза, пока элементы тормозной системы не будут отлажены.

Предельный износ тормозных колодок «А» (фото 4.12) можно определить по канавкам на фрикционном слое. Если они стерты до предела, необходимо заменить обе пары колодок.

Замена тормозных колодок

Замена тормозных колодок предусматривает снятие переднего и заднего колес, поэтому, для производства этих работ обращайтесь к дилеру или в сервис. Передние и задние колодки необходимо заменять попарно. Если менять по одной пластине, это вызовет разбалансировку при торможении, что приведет к аварии.

В процессе замены не допускайте попадания масла и различных загрязнений на поверхность тормозных колодок или на тормозной диск. Если это произошло, обязательно очистите поверхность, иначе эффективность торможения будет понижена.



Фото 4.12. Износ тормозных колодок «А».

ВНИМАНИЕ!

1. Если вы замените только одну пару тормозных колодок, это может привести к тому, что торможение будет неравномерным. Необходимо менять все тормозные колодки одновременно.
2. Если тормозные колодки установлены неправильно, не нажимайте на рычаг тормоза. Иначе поршень будет с трудом возвращаться в исходное положение, что может привести к утечке тормозной жидкости.
3. После замены колодок несколько раз проверьте работу рычага тормоза, а также проверьте, эффективно ли колодки сжимают тормозной диск. Проверьте величину свободного хода рукоятки тормоза.

В процессе работ проконтролируйте состояние тормозных дисков переднего и заднего колес.

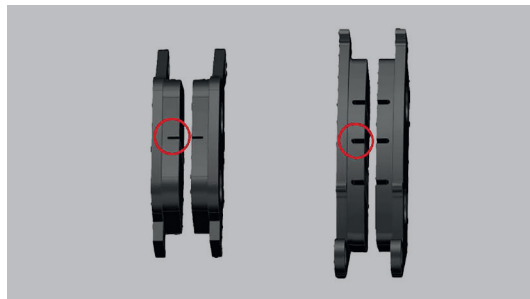
С помощью штангенциркуля проверьте, составляет ли толщина фрикционной поверхности тормозного диска менее 4,5 мм. Если толщина меньше 4,5 мм, следует заменить тормозной диск.

Если вы только что заменили новую колодку тормозного диска, не садитесь сразу за руль. Несколько раз нажмите ручку тормоза, чтобы тормозной диск и тормозная колодка прилегли друг к другу, чтобы восстановить нормальное сцепление и стабилизировать циркуляцию тормозной жидкости.

После установки нового тормозного диска или колодок тормозной путь может быть длиннее, чем первоначальный тормозной путь. Примерно через 300 км тормозной диск и колодки полностью притрутся, и вы почувствуете лучший результат.

Снятие переднего колеса



Фото 4.13. Снятие переднего колеса (вариант): 1 – болты тормозного суппорта; 2 – болт крепления датчика скорости; 3 – болты крепления оси колеса; 4 – ось колеса; 5 – болты крепления крыла; 6 – нижняя поперечина; 7 – втулки; 8 – место контроля зазора.

Справочные значения для крепления:

- момент затяжки оси переднего колеса 50 Н·м;
- момент затяжки болта крепления оси переднего колеса 20 Н·м.

Снятие переднего колеса

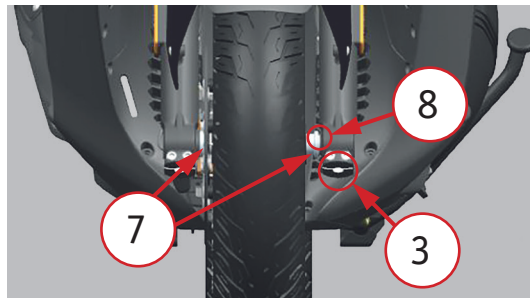
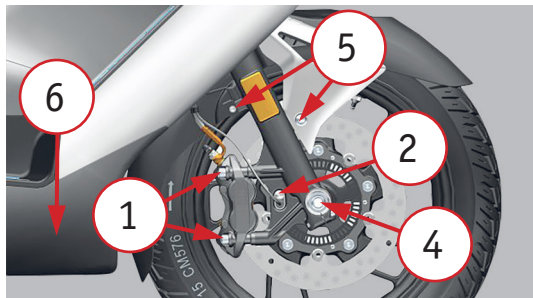
1. Ослабьте два крепежных болта 1 (фото 4.13) переднего тормозного суппорта и снимите тормозной суппорт.
2. Ослабьте крепежный болт 2 датчика скорости вращения переднего колеса и снимите датчик.
3. Ослабьте стопорные болты 3 передней оси 4.
4. Ослабьте переднюю ось 4.

5. Выкрутите болты 5 с обеих сторон переднего крыла и снимите переднее крыло.
6. Переднюю часть рамы можно поднять домкратом за нижнюю поперечину рамы 6 до вывешивания переднего колеса. Будьте осторожны, чтобы не повредить крышку.
7. Проворачивайте ось 4 переднего колеса против часовой стрелки и вытащите ее.
8. Перемещая вперед, вытащите переднее колесо.
9. Установка колеса на свое место производится в обратном порядке.
10. После установки переднего колеса несколько раз нажмите на ручку переднего тормоза, чтобы восстановить нормальное сцепление.

ВНИМАНИЕ!

Две амортизационные втулки 7 переднего колеса должны быть направлены вперед. После затяжки оси должен оставаться зазор между втулкой и пером 2,5 мм. Обязательно контролируйте зазор в месте контроля 8.



Перед началом движения несколько раз нажмите рычаг тормоза, пока не будет ощущаться давление на тормозной диск. Кроме того, вы почувствуете, что усилие, необходимое для сжатия рычага, возвращается к норме. Также проверьте вращение колеса, чтобы убедиться, что оно вращается свободно. Если после установки переднего колеса обнаружится неправильное положение колодок, то это повлияет на эффективность торможения и может привести к аварии.

Снятие заднего колеса



Фото 4.14. Снятие заднего колеса: 1 – центральная подставка; 2 – болты крепления глушителя; 3 – гайки фланца глушителя; 4 – гайка крепления оси; 5 – болт датчика скорости; 6 – болты крепления заднего внутреннего крыла; 7 – болт крепления кронштейна кабеля масляной трубки; 8 – болты крепления тормозного суппорта; 9 – болты крепления задней подвески; 10 – болт крепления заднего амортизатора; 11 – задняя подвеска; 12 – гайка; 13 – втулка; 14 – гайка заднего моста.

Моменты затяжки (справочные значения):

- момент затяжки гайки 4 (фото 4.14) оси заднего колеса 125 Н·м;
- момент затяжки болтов 8 крепления заднего тормозного суппорта 24 Н·м;
- момент затяжки болтов крепления 9 защиты 45 Н·м;
- момент затяжки крепления нижнего болта 10 амортизатора 24 Н·м.

Для снятия заднего колеса выполните следующее.

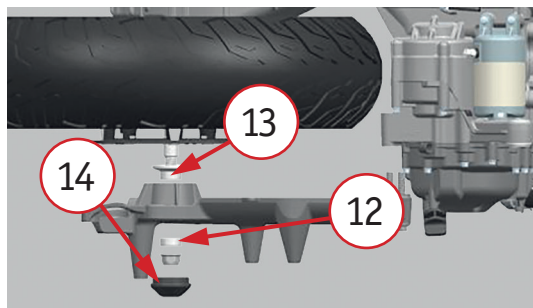
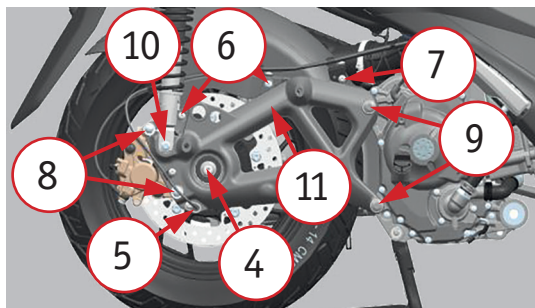
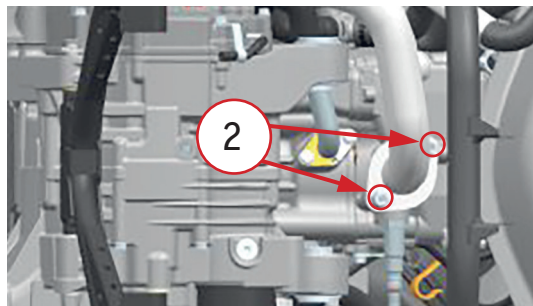
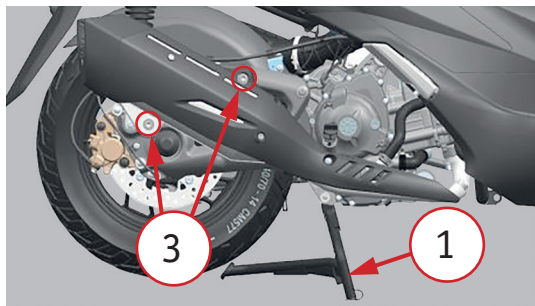
1. Установите скутер на центральную подставку 1.
2. Ослабьте две гайки фланца глушителя 3.
3. Ослабьте два болта крепления глушителя 2 и снимите глушитель. После извлечения болтов будьте осторожны, чтобы глушитель не упал на землю.
4. Зажмите ручку заднего тормоза, чтобы заблокировать заднее колесо. Снимите пыльник выходного вала заднего колеса, ослабьте гайку оси 4.
5. Ослабьте болты крепления датчика скорости вращения колеса 5, два болта крепления заднего внутреннего крыла 6, один болт крепления кронштейна кабеля масляной трубки 7, два болта крепления суппорта заднего дискового тормоза 8, два болта крепления задней подвески 9, один болт крепления заднего амортизатора 10.

6. Ослабьте магистраль дискового тормоза, снимите суппорт заднего дискового тормоза, выньте заднюю подвеску, втулку отбортовки заднего колеса. Вытащите заднее внутреннее крыло и снимите заднее колесо с выходного вала двигателя.
7. Установка заднего колеса производится в обратном порядке. После установки проверьте, легко ли вращается заднее колесо.

ВНИМАНИЕ!

Сторона втулки фланца большего диаметра 13 должна быть направлена к заднему колесу.
Проверьте втулку 12 задней подвески перед затяжкой гайки заднего колеса 14, не попала ли она внутрь сальника.

Обязательно затягивайте соответствующие болты и гайки с указанными моментами затяжки.

После установки заднего колеса несколько раз выжмите рукоятку заднего тормоза, чтобы проверить, что в заднем дисковом тормозе есть определенное давление и тормозная система работает нормально.



Перед началом движения несколько раз нажмите рычаг тормоза, пока не будет ощущаться давление на тормозной диск. Кроме того, вы ощутите, что усилие, необходимое для сжатия рычага, возвращается к норме. Также проверьте колесо, чтобы убедиться, что оно вращается свободно. Если после установки заднего колеса обнаружится неправильное положение колодок, то это повлияет на эффективность торможения и может привести к аварии.

4.13 КОНТРОЛЬ И РЕГУЛИРОВКА ПОДШИПНИКОВ РУЛЕВОЙ КОЛОНКИ

Вывесите переднее колесо скутера, установив его на подставку, поверните руль вправо, а затем влево. Руль должен поворачиваться легко и плавно, без закусываний и посторонних звуков.

1. Встаньте перед скутером. Возьмитесь за вилку (в районе передней оси), затем потяните вилку по направлению к двигателю и обратно несколько раз (см. рисунок 5). Если подшипники изношены, вы почувствуете люфт или даже услышите щелчок / глухой удар.
2. Если при повороте руля ощущается небольшое сопротивление, без закусывания и посторонних звуков, или присутствует незначительный люфт при покачивании вилки, то возможно требуется регулировка подшипников рулевой колонки.
3. Если руль при повороте закусывает или в рулевой колонке имеется значительный люфт, это может указывать на износ подшипников. Для замены подшипников рулевой колонки обратитесь к официальному дилеру.



Рисунок 1. Проверка рулевой колонки.

Регулировка подшипников рулевой колонки



Перед тем, как приступить к регулировке подшипников рулевой колонки, убедитесь, что техника установлена на ровной поверхности, а двигатель заглушен.

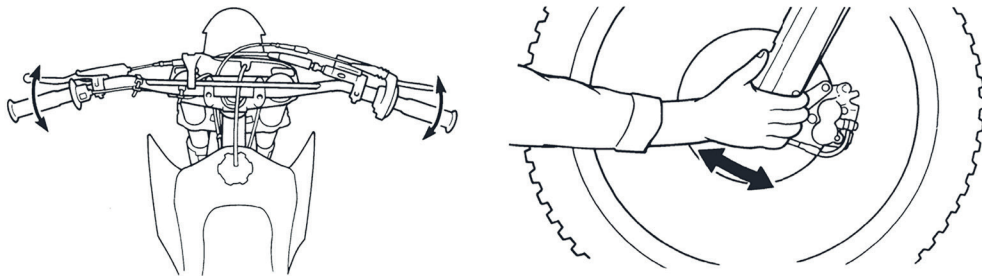

Фото 4.15. Регулировка рулевой колонки: 1 – гайка; 2 – шайба; 3 – кольцо-фиксатор; 4 – верхняя регулировочная гайка; 5 – резиновое кольцо; 6 – нижняя регулировочная гайка.

Для регулировки подшипников рулевой колонки необходимо выполнить следующее:

1. Снимите пластиковую защиту, чтобы обеспечить доступ к месту регулировки.
2. Выкрутите гайку 1 (фото 4.15) против часовой стрелки и снимите ее вместе с шайбой 2.
3. Извлеките вверх кольцо-фиксатор 3.
4. Ослабьте верхнюю регулировочную гайку 4 с помощью специального ключа и открутите ее примерно на 6 мм вверх.

5. Извлеките вверх резиновое кольцо 5.
6. Расслабляйте или затягивайте нижнюю регулировочную гайку 6 (момент затяжки 15 Н·м) на 1/4 оборота, контролируя повороты вилки.
7. После регулировки убедитесь, что рулевое управление в норме. Закрутите верхнюю регулировочную гайку 4 по часовой стрелке до контакта с резиновым кольцом 5.
8. Установите и совместите шайбу-фиксатор 3 с пазом гайки 6.
9. Установите шайбу 2 и затяните гайку 1 с моментом затяжки 100 Н·м.

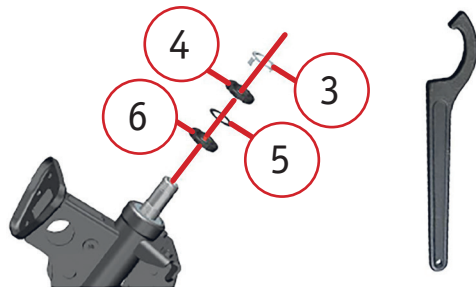
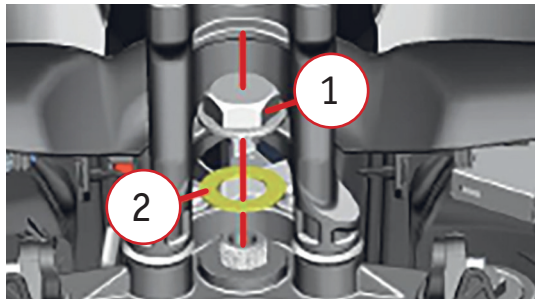
4.14 АНТИБЛОКИРОВОЧНАЯ ТОРМОЗНАЯ СИСТЕМА (ABS)

Описываемые модели скутеров оснащены антиблокировочной тормозной системой (ABS) для предотвращения блокировки колес при экстренном торможении.

ABS не сокращает тормозной путь. В некоторых случаях ABS может привести к увеличению тормозного пути. ABS не срабатывает при скорости ниже 10 км/ч. При торможении рычаг тормоза ощущается как бы дергающимся. Это нормально. Обязательно используйте рекомендованные передние/задние шины, чтобы обеспечить правильное срабатывание ABS. Когда вы отрываете заднее колесо от земли и вращаете его, может загореться индикатор ABS и антиблокировочная тормозная система отключится. Каждый раз после вывешивания заднего колеса и его вращения - обязательно перезапустите питание скутера, чтобы вернуть систему ABS в нормальное состояние.

Если на индикаторе загорается любое из нижеперечисленных условий, значит, в системе ABS возникла серьезная проблема.

1. Контрольная лампа постоянно горит или мигает во время езды.
2. Когда скорость выше 5 км/ч, индикатор не выключается.
3. Индикатор ABS горит, и тормоз работает как обычно, но функция антиблокировочной системы тормозов отсутствует.

В этом случае снизьте скорость и как можно скорее доберитесь до ремонтной мастерской для устранения неисправностей.

4.15 ЗАМЕНА СВЕТОВЫХ СИГНАЛОВ

Отсутствие световых сигналов (света фар, света поворотных и габаритных огней) повышает опасность передвижения по дорогам, так как участники дорожного движения могут не заметить вашего передвижения. Это будет способствовать возникновению аварийных ситуаций.

Перед поездкой обязательно проверяйте работу световых приборов и при необходимости своевременно производите замену вышедших из строя ламп и других элементов.

Фара, габаритные огни, поворотные огни, стоп-сигнал и подсветка номера используют светодиодные лампы. Если они повреждаются, их необходимо заменить новыми.



При замене ламп светового оборудования используйте лампы такого же типа и аналогичной мощности, иначе электрические цепи будут перегружены или лампа сразу сгорит. Проводка питания рассчитана только на мощность установленных элементов. При превышении этих параметров возможно оплавление изоляции и возгорание электрической проводки.



Фото 4.16. Регулировка положения передней фары:
1 – место регулировки;
2 – отверстие с регулировочным винтом.

Фара имеет три независимо регулируемые части, среди которых верхняя часть переднего пластикового крыла является местом 1 (фото 4.16) для регулировки дальнего света.

Для регулировки фары выполните следующие действия.

1. Снимите ветровое стекло и верхнюю пластиковую часть переднего крыла.
 2. С левой и с правой стороны находятся отверстия с винтами 2 для регулировки света.
 3. Вставьте крестовую отвертку в отверстие регулировки 2, поверните в направлении против часовой стрелки – фара переместится вверх, поверните по направлению часовой стрелки – фара опустится вниз.
- Защелки болта должны плотно входить в зацепление.

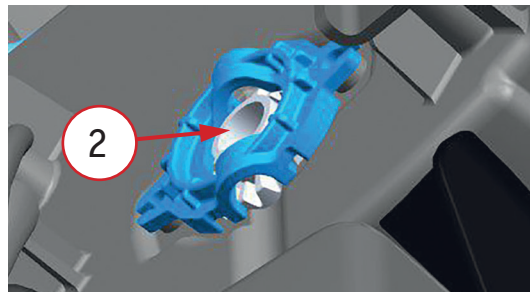
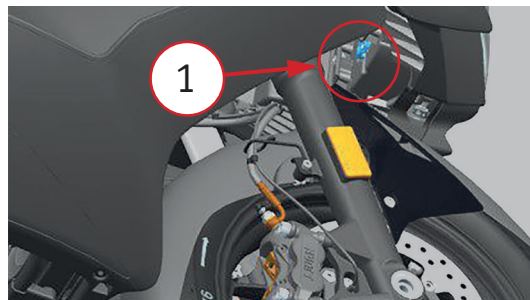
4.16 МОЙКА И УХОД ЗА СКУТЕРОМ

Регулярный уход за скутером позволит ему дольше выглядеть новым. Чистую технику также легче обслуживать и осматривать.

Одновременно с очисткой скутера производится поиск повреждений, изношенных компонентов, протечек топлива или масла.

Для очистки техники вы можете использовать следующие средства:

- вода;
- водный раствор мягкого моющего средства;
- мягкие аэрозоли, а также очищающие средства и полироли;
- мягкие аэрозоли, а также ополаскивающие очищающие средства/ обезжириватели с водой.



Перед началом работ техника должна быть установлена на рабочем месте и надежно закреплена во избежание возможного падения.

ВНИМАНИЕ!

Вода или воздух под высоким давлением могут повредить некоторые части скутера.
Никогда не мойте скутер с включенным двигателем.

Не применяйте жёсткие очищающие средства и химические растворители, которые способны повредить металл, окрашенные поверхности и пластиковые детали техники.

Перед проведением очистки дайте двигателю и системе выпуска остыть.

Для мойки техники рекомендуется применять садовый шланг. Струя воды под высоким давлением на автомойке или из мойки высокого давления способна повредить некоторые компоненты скутера. Вода под давлением способна проникнуть в уплотнения осей подвески и подшипники колес или рулевой колонки, вытесняя смазку и заноса грязь.

Если для чистки использовать струю воды под высоким давлением, избегайте попадания воды на следующие части скутера:

- свеча зажигания;
- замок топливного бака;
- инжектор;
- дроссельная заслонка;
- тормозные цилиндры;
- приборная панель;
- блоки переключателей;
- аккумуляторный отсек и электрические компоненты.

Мойка с применением мягкого моющего средства

1. Тщательно смойте грязь со скутера слабой струей холодной воды.
2. Наполните ведро холодной водой. Добавьте мягкое моющее средство, например, средство для мытья посуды либо специальное средство, предназначенное для мытья автомобилей или мотоциклов.
3. Промойте скутер губкой либо мягким полотенцем.

4. По мере мытья осматривайте технику на предмет наличия сильных загрязнений. При необходимости используйте мягкий очиститель/обезжириватель, предназначенный для удаления сильных загрязнений.
5. Для очистки рамы не применяйте металлизированную губку. Это может привести к повреждению поверхности рамы.
6. Промойте технику большим количеством воды для удаления остатков моющего средства.
7. Протрите технику ветошью, либо мягким полотенцем.
8. Запустите двигатель и дайте ему несколько минут поработать на холостом ходу. Нагрев двигателя поможет удалить влагу.
9. В качестве меры предосторожности, некоторое время после мойки скутера следует передвигаться с низкой скоростью и выполнить несколько циклов торможения. Это способствует восстановлению эффективности тормозов.
10. После мойки возможно запотевание внутренней поверхности рассеивателя фары. Через некоторое время запотевание должно исчезнуть.

Смазка после мойки

Для предотвращения развития ржавчины и коррозии после мытья скутера необходимо выполнить определенные действия.

Вымыв и высушив скутер, необходимо защитить открытые металлические поверхности от коррозии нанесением ингибитора коррозии.



Ездить на скутере с мокрыми тормозными дисками или колодками очень опасно. Вода на поверхности тормозного диска значительно уменьшает эффективность торможения, что может стать причиной аварии. После мойки скутера необходимо проверить работу тормозной системы на малой скорости и просушить колодки.

5 ВОЗМОЖНЫЕ НЕПОЛАДКИ И ИХ УСТРАНЕНИЕ

Ниже приведены рекомендации по устранению некоторых неполадок и советы, которые окажут помощь в определении причин возникновения проблем. Это лишь некоторые основные рекомендации.

ВНИМАНИЕ!

Ремонт и настройка без точного выявления причины неисправности может привести к повреждению техники.

Такие повреждения не подлежат возмещению по гарантии.

Если вы не уверены в правильности своих действий, обратитесь к авторизованному дилеру или в сервис.

Проверка топливной системы

Если на приборной панели загорелся индикатор неисправности двигателя, это указывает на наличие проблем с инжекторной системой. В этом случае необходимо обратиться к дилеру или в сертифицированный сервис. Код неисправности поможет более детально определить проблему.

Проверка системы зажигания

1. Выкрутите свечу зажигания и вставьте ее в колпачок.
2. Положите свечу на двигатель, нажмите рычаг тормоза 1 (фото 2.1), нажмите на красную кнопку 3 (фото 2.5), переведите кнопку отключения двигателя 5 в положение «». При нажатии на кнопку электростартера 8, если система зажигания работает исправно, на электродах свечи зажигания появится синяя искра. Если искры нет, возможно, неисправна свеча зажигания, в противном случае - обратитесь к дилеру или в сервис для поиска и устранения неисправности.



1. Не кладите снятую свечу зажигания рядом с отверстием для свечи зажигания во время проверки. Из-за наличия горючей смеси в цилиндре возможно воспламенение паров от искры.
2. Для снижения вероятности несчастных случаев от удара электрическим током, люди с заболеваниями сердца или с кардиостимуляторами не должны выполнять эту работу.

Неисправность двигателя

1. Убедитесь, что в топливном баке достаточно топлива.
2. Если после успешного запуска двигателя загорается индикатор неисправности, это говорит о нарушениях работы двигателя. В этом случае обратитесь к дилеру или в сертифицированный сервис для проверки системы подачи топлива.
3. Проверьте работу инжекторной системы.
4. Проверьте холостые обороты двигателя. Обороты должны быть в диапазоне от 1500 до 1700 об/мин.

Снижение мощности двигателя

Если производительность двигателя или максимальная скорость значительно снижены, это может быть вызвано блокировкой топливной системы двигателя, из-за которой его работа затрудняется. В этом случае как можно скорее обратитесь к дилеру или в сервис для проверки.

ВНИМАНИЕ!

Засорение топливной системы в большинстве случаев происходит из-за использования топлива низкого качества.

Периодичность очистки свечи от нагара:

1. Если техника используется для коротких или длинных поездок при оборотах двигателя менее 5000 об/мин, то рекомендуется очищать свечу от нагара каждые 5000 км пробега или каждые 6 месяцев.
2. Если техника часто используется для поездок при оборотах двигателя более 5000 об/мин, то цикл очистки свечи от нагара можно увеличить до каждых 10 000 километров пробега или одного раза в 12 месяцев.
3. Если скутер стал плохо заводиться, то следует очистить свечу зажигания и выполнить процедуру очистки цилиндра. Зажмите кнопку электростартера 8 (фото 2.5) на три секунды при полностью выжатой ручке заднего тормоза 1 (фото 2.1).

Способы очистки от нагара

1. Продувка. Во время поездки, когда позволяют условия, откройте ручку газа на высокой передаче так, чтобы обороты двигателя перешли отметку в 7000 об/мин. Две минуты езды при такой скорости эффективно очистят двигатель от нагара за счет быстрой продувки.
2. Используйте специальное средство для очистки от нагара, действуя по инструкции производителя. Но мы не рекомендуем часто использовать этот способ, т.к. это может привести к повреждению трубки подачи топлива.
3. Используйте очиститель корпуса дроссельной заслонки, действуя по инструкции производителя.

Неполадки в инжекторной системе

1. Перед установкой аккумулятора на скутер необходимо проверить, надежно ли установлены соединения элементов инжекторной системы, включая кислородный датчик. Кроме того, не забудьте заправить топливный бак.
2. При установке аккумулятора необходимо надежно зафиксировать соединения на положительной и отрицательной клеммах с использованием инструмента, а не просто от руки.
3. Поддерживайте количество бензина в топливном баке на уровне не менее трех литров, иначе это повлияет на работу инжекторной системы. Если в баке осталось меньше трех литров бензина или горит одно деление на шкале уровня топлива на приборной панели - заправьте топливный бак.

4. При переустановке аккумулятора, отключении питания во время запуска или езды на скутере, выходе аккумулятора из спящего режима, отклонении от нормы скорости холостого хода, переустановке предохранителей и т.д., пожарной системы, выполните аппаратный сброс инжекторной системы. Для этого нажмите кнопки блокировки инжекторной системы (EFI) и включения двигателя, запустите двигатель при нажатом тормозе и доведите обороты до 3000 об/мин или выше, затем отпустите ручку газа и выключите питание. Включите питание снова через пять секунд.
5. Если скутер более трех часов не использовался, то перед запуском убедитесь, что топливный насос завершил работу (т.е. скутер включен, цепь зажигания замкнута и жужжание насоса в топливном баке прекратилось).
6. Если после нескольких попыток двигатель не запускается, возможно цилиндр был залит топливом. Необходимо провести процесс очистки цилиндра. При нажатой ручке заднего тормоза полностью выжмите газ, а затем зажмите кнопку электростартера на три секунды.
7. Если на приборной панели загорается индикатор низкого напряжения аккумулятора, зарядите аккумулятор. Низкое напряжение приведет к ухудшению рабочего состояния элементов инжекторной системы, а значит скутер не сможет завестись или его мощность будет недостаточной.

ВНИМАНИЕ!

1. Не включайте питание на скутерах с пустым топливным баком. Необходимо сначала залить топливо в бак. В противном случае топливный насос будет работать вхолостую, что приведет к его поломке или сократит срок его службы.
2. Не размыкайте кабельные соединения различных узлов и не промывайте их водой.

Если после запуска скутера лампочка неисправности горит и сообщается о сбое в работе системы EFI, это означает, что эта система неисправна.

Если система EFI сообщает о неисправности, продолжение поездки на скутере может привести к его повреждению. Для своевременного устранения неисправности обратитесь в квалифицированную сервисную организацию или в специальный пункт технического обслуживания.

Работа системы курсовой устойчивости (TCS)

1. Система курсовой устойчивости TCS скутера по умолчанию всегда в работе. Каждый раз, когда вы выключаете замок зажигания, а затем снова включаете его, система TCS возвращается в рабочее состояние.
2. Значок функции TCS на приборной панели – это индикатор 15 «Т» (фото 2.8). Когда индикатор «Т» светится, функция TCS выключена. Когда индикатор «Т» не светится, функция TCS включена.
3. Выключение работы системы TCS:
 - удерживайте рычаг тормозов 1 (фото 2.1) в зажатом состоянии;
 - включите питание скутера 3 (фото 2.5) и включите электростартер 8;
 - длительно (3-5 секунд) нажмите кнопку 2 «SET»;
 - если горит индикатор 15 «Т» (фото 2.8), функция TCS выключена.
4. Когда система TCS находится в рабочем состоянии, лампочка 15 «Т» на приборной панели будет мигать, и двигатель также будет изменять выходные характеристики для поддержания устойчивости при движении скутера.



1. При вождении по местности с изменяющимся рельефом, заранее отключите систему TCS, иначе это приведет к непривычным ощущениям от вождения.
2. Когда основной топливный клапан отключился (закрылся) более чем на две секунды при скорости заднего колеса свыше 5 км/ч, система TCS автоматически отключится. При отключении и последующем включении питания, система TCS снова включится.
3. Когда во время движения срабатывает система ABS, система TCS автоматически отключается и загорается индикатор «Т». После выключения ABS, функция TCS будет автоматически включена снова, а индикатор «Т» погаснет.



4. Когда система ABS работает не нормально, система TCS будет автоматически отключена и загорится индикатор «Т». После возврата системы ABS в работоспособное состояние система TCS подключится и индикатор «Т» погаснет.
5. При включении питания скутера и включении электростартера, TCS проведет самопроверку - индикатор «Т» будет светиться в течение одной секунды, затем погаснет.

6 ОБЩИЕ РЕКОМЕНДАЦИИ

При возникновении проблем во время поездки, первое, что вы должны сделать – это остановиться как можно скорее, соблюдая меры предосторожности. В случае, если вы слышите необычный шум из двигателя, спустило колесо или заметили иные неполадки – не продолжайте движение до их устранения, так как в ином случае вы поставите работоспособность скутера и собственную безопасность под угрозу.

После остановки не жалейте времени, чтобы как можно внимательнее осмотреть технику и определить источник проблемы. Всегда учитывайте все возможные варианты, прежде чем принять решение. Иногда проблема может быть относительно небольшой и может быть исправлена на месте, если у вас есть соответствующие инструменты, расходные материалы и навыки, необходимые для этого. Кроме того, часто можно обойтись временным решением, чтобы доехать до сервиса, где вы сможете получить квалифицированную помощь и/или расходные материалы.

Если проблема окажется более серьезной или вы не обладаете необходимыми инструментами, расходными материалами или навыками, самым разумным решением будет добраться до ближайшего сервиса или дома любым безопасным способом.

Какой бы ни была проблема, всегда следуйте нижеприведенным инструкциям:

1. Всегда ставьте безопасность на первое место.
2. Если у вас есть необходимые инструменты, расходные материалы и навыки для временного устранения неполадок, не забудьте провести полноценный ремонт как можно скорее.

3. Не продолжайте поездку, если вы получили травму или если ваш скутер находится в неисправном состоянии. Следуйте рекомендациям по конкретным проблемам.

Если спустило колесо

Если во время поездки у вас спустило колесо, то решение возникшей проблемы следует начать с оценки тяжести повреждения покрышки и/или внутренней камеры, а также имеющихся в наличии инструментов и расходных материалов. Если прокол незначителен, для временного ремонта используйте аэрозольный герметик, чтобы запечатать прокол колеса.

Если вы не можете восстановить спущенное колесо на дороге, необходимо вызвать помощь. Не ездите на спущенной шине – это может привести к аварии.

В случае аварии

Личная безопасность является основным приоритетом после аварии. Если вы или кто-то другой был ранен, оцените тяжесть травм и определите, является ли продолжение поездки безопасным. Если вы не можете продолжить поездку, попросите вызвать помощь. Не продолжайте поездку, рискуя получить дополнительные травмы, или если ваш скутер был поврежден.

Если вы способны продолжить поездку, внимательно осмотрите технику на наличие повреждений. Проверьте затяжку гаек и болтов, рычаги управления, тормоза и колеса. Если есть незначительные повреждения или вы не уверены в степени возможных повреждений, передвигайтесь медленно и осторожно.

Иногда повреждения от аварии могут быть скрыты или не сразу бросаются в глаза. После того, как вы вернетесь домой, тщательно осмотрите скутер и устраните любые проблемы, которые найдете. Кроме того, убедитесь, что дилер осмотрел раму и подвеску после серьезной аварии.

Прочие неполадки

Приводной ремень, проводка, тормозная система и другие компоненты могут повредиться при езде по неровной и каменистой поверхности. Как уже упоминалось ранее, ремонт будет зависеть от вида поломки, инструментов, расходных материалов и личных навыков.

1. При повреждении любого из компонентов передней тормозной системы, вы можете доехать до ближайшего сервиса, используя задний тормоз. Соответственно, если повреждена задняя тормозная система, можно доехать, используя передний тормоз.
2. Если вы повредили трос газа или какой-либо другой важный компонент, продолжать движение может быть небезопасно. Тщательно оцените ущерб и проведите ремонтные работы, если можете. Если у вас есть сомнения насчет безопасности – лучше перестраховаться и воздержаться от езды.

7 ПОЛОЖЕНИЕ О ГАРАНТИИ

Общие положения

Продавец гарантирует, что качество транспортного средства соответствует характеристикам завода-изготовителя (Приложение Г).

В целях соблюдения гарантийных обязательств, Покупатель обязуется в течении 30 (тридцати) календарных дней передать Продавцу подписанный Сторонами Акт приема-передачи транспортного средства.

На транспортное средство устанавливается гарантийный срок эксплуатации - 24 месяца или 15000 км с момента продажи, при соблюдении условий:

- подписанный Сторонами Акт приема-передачи передан Продавцу;
- транспортное средство своевременно проходило плановое техническое обслуживание в авторизованном сервисном центре.

Продавец обязуется оказывать сервисную поддержку в течение всего гарантийного срока эксплуатации техники.

Продавец гарантирует, что во время гарантийного периода все детали, узлы и агрегаты, неисправные в результате производственного брака или дефекта материала, будут бесплатно отремонтированы или заменены.

Продавец оставляет за собой право заменить неисправную технику, либо заменить неисправную часть исправной, с сохранением срока гарантии, в соответствии с действующими положениями законодательства Российской Федерации.

Гарантия не распространяется:

1. На детали и системы двигателя, вышедшие из строя в результате перегрева, воздействия воды, масляного голодания, длительной работы на предельных режимах и других причин, не предусмотренных Руководством по эксплуатации, при исправных системах охлаждения и смазки.
2. На детали и системы двигателя, подвергающиеся износу, который зависит от:
 - качества топлива и смазочных материалов,
 - состояния фильтров и питающих трубопроводов, попадания посторонних предметов в двигатель,
 - состояния узлов и деталей, обеспечивающих безаварийную работу двигателя и других агрегатов, которые должны были быть проверены при периодических осмотрах, предусмотренных данным Руководством по эксплуатации,
 - интенсивности условий эксплуатации и стиля вождения владельца ТС.
3. На расходные детали и детали, подвергающиеся износу, зависящему от стиля, интенсивности и условий эксплуатации – тормозные колодки, тормозные диски, шины колес, патрубки, шланги, тросы, амортизаторы, сиденья, аккумулятор, подшипники, резинотеталлические соединения, пыльники, зеркала, педали и рычаги, багажник и его крепления, диски колес, покрышки и камеры колес, ремень, элементы защиты, предохранители, свечи зажигания, фильтры, заправочные жидкости, прокладки различных типов, расходные материалы. Тем не менее, указанные детали могут быть заменены по гарантии, если будет установлено, что неисправность была вызвана дефектом производства и/или дефектом материала детали.
4. На любые повреждения ТС, возникшие в результате преодоления водных преград или загрязнения деталей и узлов (без своевременной очистки), или наезда на препятствие.
5. На ТС, на котором была заменена (отключена) приборная панель, или на котором показания пройденного расстояния невозможно прочитать, либо показания были скорректированы (при отсутствии отметки в разделе «Особые отметки», Приложение Д).
6. На ТС, которые подвергались ремонту (в т.ч. самостоятельному) вне авторизованного сервисного центра, неквалифицированному и некачественному ремонту, либо ремонту без письменного разрешения АСЦ.

7. На любые повреждения пластиковых, стеклянных, резиновых, бумажных, матерчатых деталей.
8. На последствия от воздействия на ТС внешних факторов, таких, как хранение ТС в несоответствующих условиях, мытье мойкой высокого давления, удары камней, промышленные выбросы, смолистые осадки деревьев, соль, град, шторм, молния, стихийные бедствия или другие природные и экологические явления, а также акты вандализма и другие неконтролируемые действия.
9. На ТС, в конструкцию которого были внесены не согласованные с Продавцом изменения (в т.ч. установлены шины другого типоразмера) либо изменены VIN или № двигателя.
10. На повреждения ТС в результате аварии, если она не произошла в результате технических неисправностей.
11. На ТС, используемые в спортивных соревнованиях, в коммерческих целях, а также на вышедшие из строя в результате перегрузки.
12. На ущерб в результате неполного или несоответствующего обслуживания (пренебрежение ежедневным или периодическим осмотром и ТО, значительный перепробег, более 10 %, между плановыми ТО и т.п.);
13. На любые дефекты ТС, подвергающиеся устранению регулировкой (регулировка инжектора, балансировка колес, регулировка рулевого управления, прокачка тормозной системы, регулировка тормозов, регулировка направления световых пучков фар, регулировка приводного механизма, и т.п.).
14. Проявляющиеся вследствие эксплуатации и являющиеся обыкновенной конструктивной особенностью ТС незначительные шумы (щелчки, скрип, вибрация), не влияющие на качество, характеристики и работоспособность ТС и его элементов, а также на незначительное просачивание жидкостей сквозь прокладки и сальники (не вызывающее изменения уровня этих жидкостей).
15. На детали и системы, вышедшие из строя в результате износа.
16. На дополнительно установленное оборудование и аксессуары.
17. При использовании неоригинальных запасных частей.
18. На последствия от эксплуатации неисправного ТС.

19. На ТС, которые не прошли очередное техническое обслуживание в срок, установленный данным Руководством.

20. На ТС, которые прошли очередное техническое обслуживание не у Продавца или вне авторизованного сервисного центра.

Устранение поломок и недостатков, которые возникли по вышеперечисленным причинам, оплачивается владельцем.

Не подлежат возмещению затраты, связанные с поломкой ТС, и произведенные владельцем на:

- техническую помощь;
- эвакуацию и транспортировку ТС;
- компенсацию причиненных неудобств и коммерческих потерь;
- аренду и покупку другой техники.

Порядок реализации гарантийных обязательств

Для рассмотрения претензии Покупателю необходимо прибыть с транспортным средством к Продавцу, либо в авторизованный сервисный центр, уполномоченный выполнять гарантийное обслуживание приобретенного ТС.

Срок устранения недостатков оговаривается сторонами при приемке ТС.

ВНИМАНИЕ!

Гарантийный ремонт осуществляется только при наличии правильно заполненного гарантийного талона с отметкой о продаже и печатью продавца.

Мототехника, к одному из классов которой относится изделие, являющаяся технически сложным товаром, согласно Постановлению Правительства РФ от 06.02.2002 № 81, включена в перечень непродовольственных товаров надлежащего качества, не подлежащих возврату или обмену на аналогичный товар, утвержденный Постановлением Правительства РФ от 19 января 1998 г. N 55 (с изменениями и дополнениями).

В соответствии с Перечнем технически сложных товаров (утв. Постановлением Правительства РФ от 10 ноября 2011 г. N 924), мототехника отнесена к категории технически сложных товаров, и в случае выявления несущественных недостатков подлежит ремонту и не подлежит возврату или обмену на аналогичный товар. Требования Покупателя о возврате денежных средств или обмена мототехники подлежат удовлетворению, только если они связаны с претензиями по качеству товара и предъявлены в 15-дневный (15 календарных дней) срок с даты покупки, и только после проведения Продавцом проверки качества товара.

Гарантийные условия были прочитаны вслух, поняты и приняты мною.

_____ « ____ » _____ 20 __ г.
(Ф.И.О., подпись покупателя) (дата)

АКТ ПРИЕМА-ПЕРЕДАЧИ

1. Осмотр ТС проведен в присутствии Покупателя, проверена комплектность и качество транспортного средства, в том числе: давление воздуха в шинах, крепление колес, работа тормозов, закрывание пробки горловины бензобака, фиксация наконечника(ов) высоковольтных провода(ов), уровни тормозной и охлаждающей жидкостей (при наличии систем), электролита, масла в двигателе, КПП, отсутствие подтекания масла и эксплуатационных жидкостей, наличие инструмента, работу систем, механизмов и приборов, отсутствие посторонних шумов при работе двигателя.
2. При приеме ТС средства Покупателю переданы следующие документы:
 - договор купли-продажи;
 - руководство по эксплуатации на русском языке;
 - паспорт транспортного средства (ПТС или ЭПТС).
3. Продавец предоставил Покупателю полную информацию о ТС.
4. Покупатель информирован Продавцом о необходимости эксплуатировать технику в соответствии с правилами, указанными в Руководстве по эксплуатации, проводить ежедневные осмотры техники, проходить регламентированные ТО, а также об ответственности Покупателя за допуск к управлению и передачу управления и владения транспортным средством третьим лицам, в том числе несовершеннолетним.
5. Выявленные замечания: _____

6. Претензий к ТС и комплектации, со стороны покупателя, не имеется.

(Ф.И.О. и подпись покупателя, дата)

ГАРАНТИЙНЫЙ ТАЛОН

Информация о покупателе

Ф.И.О.: _____

Адрес: _____

Тел.: _____

Информация о продавце

Продавец, М.П.

(Ф.И.О., подпись покупателя, дата)

ГАРАНТИЙНЫЙ ТАЛОН

Приложение Б (продолжение)

Информация о мототехнике

VIN:	
Марка, модель:	
Вид ТС:	
Категория:	
Год выпуска:	
Модель двигателя:	
Двигатель №:	
Шасси №:	
Кузов №:	
Цвет:	

{Ф.И.О., подпись покупателя, дата}

ИНФОРМАЦИЯ О ПРОВЕДЕННОМ РЕМОНТЕ ИЛИ ТО

Приложение В

ТО _____
Пробег _____ км
« ____ » _____ 20 ____ г.

Отметки о проведении ТО
(рекомендации АСЦ и мастера)

подпись и Ф.И.О. ответственного:

ТО _____
Пробег _____ км
« ____ » _____ 20 ____ г.

Отметки о проведении ТО
(рекомендации АСЦ и мастера)

подпись и Ф.И.О. ответственного:

ТО _____
Пробег _____ км
« ____ » _____ 20 ____ г.

Отметки о проведении ТО
(рекомендации АСЦ и мастера)

подпись и Ф.И.О. ответственного:

ТО _____
Пробег _____ км
« ____ » _____ 20 ____ г.

Отметки о проведении ТО
(рекомендации АСЦ и мастера)

подпись и Ф.И.О. ответственного:

ИНФОРМАЦИЯ О ПРОВЕДЕННОМ РЕМОНТЕ ИЛИ ТО

Приложение В
(продолжение)

ТО _____
Пробег _____ км
« ____ » _____ 20 ____ г.

Отметки о проведении ТО
(рекомендации АСЦ и мастера)

подпись и Ф.И.О. ответственного:

ТО _____
Пробег _____ км
« ____ » _____ 20 ____ г.

Отметки о проведении ТО
(рекомендации АСЦ и мастера)

подпись и Ф.И.О. ответственного:

ТО _____
Пробег _____ км
« ____ » _____ 20 ____ г.

Отметки о проведении ТО
(рекомендации АСЦ и мастера)

подпись и Ф.И.О. ответственного:

ТО _____
Пробег _____ км
« ____ » _____ 20 ____ г.

Отметки о проведении ТО
(рекомендации АСЦ и мастера)

подпись и Ф.И.О. ответственного:

ТЕХНИЧЕСКИЕ ХАРАКТЕРИСТИКИ

Приложение Г

Модель	ZT350-D	ZT350-M	ZT350-E
Длина, мм	2025		2195
Ширина, мм	780	790	795
Высота, мм	1400/1500		1395/1495
Колесная база, мм	1405		1565
Дорожный просвет, мм	150		155
Высота по седлу, мм	760		770
Сухой вес, кг	179		188
Полный вес, кг	188		198
Тип двигателя:	Одноцилиндровый, вертикальный, 4-тактный, жидкостное охлаждение		
Диаметр цилиндра, мм	77,0		
Ход, мм	74,9		
Объем двигателя, см ³	349		
Степень сжатия	11,8:1		

Модель	ZT350-D	ZT350-M	ZT350-E
Зажигание	Электростартер		
Система смазки	Разбрызгивание под давлением		
Мощность, кВт/л.с	27/36,71		
Трансмиссия	CVT (автоматическое бесступенчатое изменение скорости)		
Начальное передаточное отношение	0,73-2,5		
Конечное передаточное отношение	7,293		
Привод передачи	Клиновой ремень (V-образный профиль)		
Расход топлива, л/100 км	3,5		
Макс. скорость, км/ч	129		
Угол поворота, градусов	39		37
Емкость топливного бака, л	12		16
Объем моторного масла, мл	2000		

Модель	ZT350-D	ZT350-M	ZT350-E
Объем масла трансмиссии, мл	230		
Замена масла в трансмиссии, мл	200		
Аккумулятор	12 В, 12 А*ч		
Фара	12 В, 30 Вт/45 Вт		12 В, 30 Вт/44 Вт
Передние габаритные огни	12 В, 1 Вт		12 В, 7 Вт
Поворотные огни	12 В, 2,5 Вт, 2,8 Вт		12 В, 9,5 Вт, 2,3 Вт
Задний фонарь/Стоп-сигнал	12 В, 5,2 Вт /11 Вт		12 В, 3,3 Вт /6,8 Вт
Подсветка щитка с номером	12 В, 0,4 Вт		12 В, 0,5 Вт
Предохранитель	10 А / 15 А / 25 А		
Передняя крышка	120/70-15, камерная		
Задняя крышка	140/70-14, камерная		
Тип свечи зажигания	LMAR8A-9		

ОСОБЫЕ ОТМЕТКИ

Приложение Д

Вид работ (заполняется представителем АСЦ)	Фамилия, подпись, дата, печать (штамп) организации

ПОРЯДОК ПОДКЛЮЧЕНИЯ МОБИЛЬНЫХ УСТРОЙСТВ.

Приложение Е

Для пользователей Android:

1. В главном меню приборной панели выберите раздел подключения мобильных устройств (Easy Connected) и перейдите в него, нажав на кнопку «SET».
На экране появится QR-код, который необходимо просканировать вашим мобильным устройством, чтобы скачать специальное приложение «Driving Partner».
2. Тип системы мобильного устройства изначально устанавливается на Android.
3. Отключите.
4. Отключите WLAN, создайте точку общего доступа к мобильной сети, установите название и пароль точки доступа (должны совпадать с данными, отображаемыми на приборной панели). Затем подключите точку доступа и проверьте, установлено ли соединение (частота точки доступа установлена на 5 ГГц).
5. После того, как точка доступа успешно подключена, откройте приложение «Driving Partner» и вы сможете войти в интерфейс проекции экрана на приборную панель.
6. Если в течение длительного времени не удается выполнить подключение, выключите Wi-Fi на мобильном устройстве, а точку доступа оставьте включенной. Отключите питание приборной панели и подождите 30 секунд, затем снова включите ее и дождитесь автоматического подключения.
7. Нажатие на кнопку «MOD» позволит выйти из режима подключения и вернуться на главный экран.

Для пользователей iOS:

1. В главном меню приборной панели выберите раздел подключения мобильных устройств (Easy Connected) и перейдите в него, нажав на кнопку «SET».
На экране появится QR-код, который необходимо просканировать вашим мобильным устройством, чтобы скачать специальное приложение «Driving Partner».
2. Тип системы мобильного устройства изначально устанавливается на Android. Смените систему, нажав на кнопку «SET», затем на кнопку «MOD» для переключения на iOS и еще раз на кнопку «SET» для подтверждения выбора.
3. Зайдите в настройки вашего мобильного устройства, перейдите в раздел «Wi-Fi», где необходимо выбрать сеть с идентичным указанному на приборной панели названием и ввести пароль «88888888».
4. После успешного подключения запустите приложение «Driving Partner», чтобы закончить подключение.